

Instrukcja obsługi

Klimatyzowana szafa na cygara
strona 98



Dziękujemy za Państwa zaufanie.

Serdecznie gratulujemy zakupu tej klimatyzowanej szafy na cygara. Decydując się na ten produkt, który przekonuje doskonałą łatwością użytkowania, wzorową niezawodnością i wysoką jakością, wybrali Państwo urządzenie najwyższej klasy.

Optymalna wilgotność powietrza i temperatura mają najwyższy priorytet.

Najlepsze humidory muszą gwarantować stałą względną wilgotność powietrza w pojemniku wewnętrznym. W tym kontekście eksperci podkreślają względną wilgotność powietrza wynoszącą 68-75% przy jednoczesnej temperaturze wewnętrznej wynoszącej 16-20°C. W tych warunkach klimatycznych rozwijają się typowe aromaty cygara, wspomaganą jest równomierne spalanie cygara, a tym samym zwiększa się przyjemność z konsumpcji cygar oraz ich smak. Klimatyzowana szafa na cygara firmy Liebherr gwarantuje stałą, regulowaną wilgotność powietrza i stałą, regulowaną temperaturę - niezależnie od siebie.

Oczywiście hiszpańskie drewno cedrowe.

Hiszpańskie drewno cedrowe jest używane do wyposażenia wnętrza w klimatyzowanej szafie na cygara firmy Liebherr. To wysokiej jakości drewno znajduje swoje zastosowanie w drewnianych półkach i pudełkach prezentacyjnych. Powody wyboru hiszpańskiego drewna cedrowego to przede wszystkim gwarancja jednolitego klimatu w pojemniku wewnętrznym, wsparcie procesu dojrzewania cygar, a także wyśmienity wpływ na wyjątkowy aromat wysokiej klasy cygar.

Baza danych EPREL

Od 1 marca 2021 r. informacje na temat etykietowania energetycznego i wymogów dotyczących ekoprojektu można znaleźć w europejskiej bazie danych o produktach (EPREL). Dostęp do bazy danych o produktach można uzyskać pod następującym linkiem: <https://eprel.ec.europa.eu/>. Tutaj zostaną Państwo poproszeni o wprowadzenie identyfikatora modelu. Identyfikator modelu można znaleźć na tabliczce znamionowej.

Spis treści

	strona
Ustawienie	100
Zakres zastosowania urządzenia	100
Wymiary montażowe	100
Podłączenie elektryczne	101
Elementy obsługowe i kontrolne	101
Uruchomienie	102
Włączenie i wyłączenie	102
Ustawić wilgotność powietrza	103
Oświetlenie	103
Sygnał akustyczny	104
Elementy kontrolne	104
Tryb nastawiania	105
Wyposażenie	107
Warianty wyposażenia	108
Czyszczenie	110
Zakłócenia	111
Wskazówki bezpieczeństwa i ostrzeżenia	112
Wskazówka dot. usuwania odpadów	113
Montaż naścienny	113
Czasowe wyłączanie urządzenia	113

Przegląd urządzeń i wyposażenia

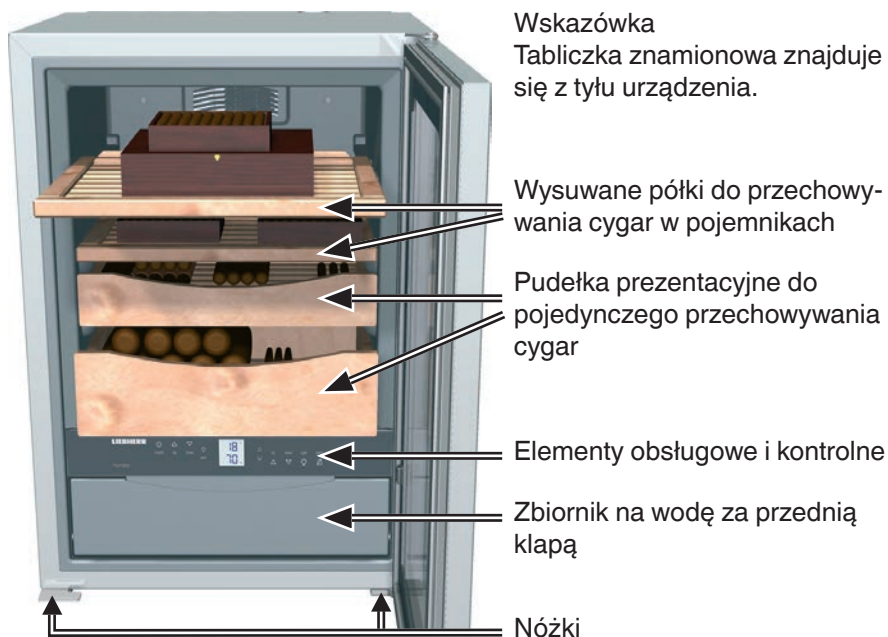

Ustawienie

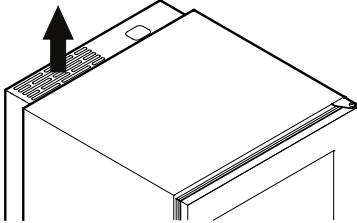
- Nie ustawiać urządzenia w miejscu narażonym na bezpośrednie działanie promieni słonecznych, w sąsiedztwie kuchenki, grzejnika lub podobnych.
- Podłoga w miejscu ustawienia urządzenia powinna być pozioma i równa. Nierówności należy wyrównać regulując wysokość nóżek.
- Nie zasłaniać szczelin wentylacyjnych. 
- Pomieszczenie, w którym ustawione będzie urządzenie musi zgodnie z normą EN 378 zapewnić 1 m³ objętości na 8 g czynnika chłodniczego R 600a, aby w przypadku wystąpienia przecieku w układzie chłodzenia nie doszło w pomieszczeniu do wytworzenia wybuchowej mieszaniny gazu z powietrzem. Ilość czynnika chłodniczego można znaleźć na tabliczce znamionowej.
- W zależności od klasy klimatycznej urządzenie jest przeznaczone do pracy w ograniczonych temperaturach otoczenia. Nie powinny one być niższe ani zostać przekroczone!
Urządzenie ma następującą klasę klimatyczną: N = +16° do +32 °C
- Jeśli dwa urządzenia są ustawione obok siebie, należy zachować odległość wynoszącą 50 mm, w przeciwnym razie w przestrzeni między nimi może skraplać się woda.

Wilgotność powietrza w miejscu ustawienia

Aby zapewnić prawidłowe działanie urządzenia, wilgotność powietrza w miejscu ustawienia może wynosić maksymalnie 80%. Przy wyższej wilgotności powietrza układ sterowania elektronicznego powoduje wyświetlenie komunikatów błędów.

Zakres zastosowania urządzenia Wymiary montażowe

Urządzenie nadaje się tylko do przechowywania cygar.

Urządzenie nie jest przeznaczone do przechowywania i chłodzenia leków, osocza krwi, preparatów laboratoryjnych oraz innych materiałów i produktów wymienianych w dyrektywie dotyczącej produktów medycznych 2007/47/WE.

Użytkowanie urządzenia niezgodne z przeznaczeniem może doprowadzić do uszkodzenia lub zepsucia się przechowywanych towarów.

Ponadto urządzenie nie jest przeznaczone do pracy w obszarach zagrożonych wybuchem.

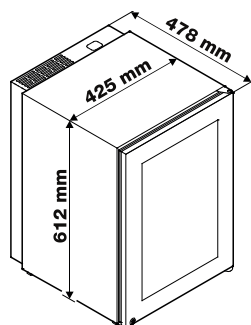

Podłączenie elektryczne

Urządzenie użytkować wyłącznie przy zasilaniu **prądem przemiennym**. Dopuszczalne napięcie i częstotliwość prądu wskazano na tabliczce znamionowej.

Gniazdo sieciowe musi być prawidłowo uziemione i chronione odpowiednim bezpiecznikiem. Prąd zadziałania bezpiecznika musi leżeć w zakresie 10 A i 16 A.

Gniazdo sieciowe nie może być położone za urządzeniem i musi być łatwo dostępne.

Do podłączenia urządzenia nie stosować przewodu przedłużającego lub listwy zasilającej.

Nie stosować indywidualnych falowników (przetworników prądu stałego na prąd przemienny bądź na prąd trójfazowy) albo wtyków do oszczędzania energii.

Niebezpieczeństwo uszkodzenia układu elektronicznego!

Elementy obsługowe i kontrolne

Elektroniczne pole obsługowe jest wykonane w technice "**pojemnościowego panelu dotykowego**". Każdą z funkcji można uaktywnić przez dotknięcie odpowiedniego symbolu.

Punkt reakcji na dotyk leży dokładniemiędzy symbolem i napisem  On/Off

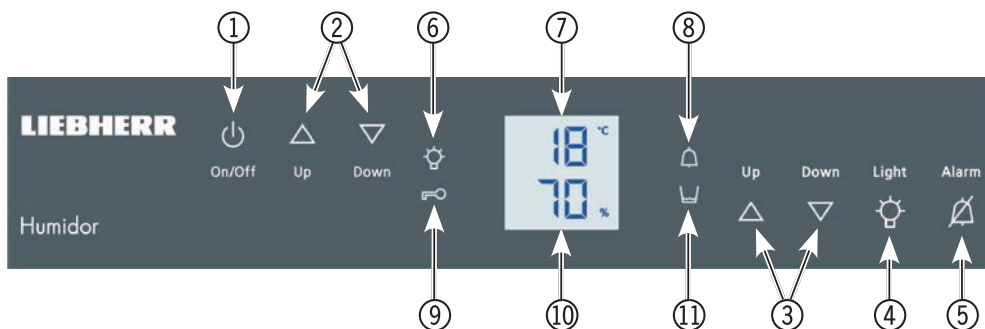

- | | |
|--|---|
| <ul style="list-style-type: none"> ① Urządzenie WŁ./WYŁ. ② Przyciski nastawienia temperatury (ustawianie temperatury wewnętrznej) ③ Przyciski ustawień wilgotności powietrza (ustawienie wilgotności powietrza we wnętrzu) ④ Oświetlenie wewnętrzne WŁ./WYŁ. ⑤ Wyciszenie alarmu ⑥ Oświetlenie wewnętrzne włączone dioda LED | <ul style="list-style-type: none"> ⑦ Wskaźnik temperatury ⑧ Dioda LED alarmu (miga w przypadku niedopuszczalnych stanów pracy) ⑨ Dioda LED funkcji zabezpieczenia przed dziećmi ⑩ Wskaźnik wilgotności powietrza ⑪ dioda LED Uzupelnic zbiornik wody |
|--|---|

Uruchomienie

Przed włączeniem urządzenia, napełnić zbiornik wody 1 litrem wody destylowanej.

Można używać wyłącznie wody destylowanej!

Przednią klapę odchylić aż na sam dół i, jeśli to konieczne, wsunąć ją do oporu do urządzenia. Lekko podnieść, wysunąć i napełnić zbiornik na wodę.

Następnie wsunąć zbiornik wody z powrotem do oporu. Wysunąć przednią klapę do oporu i odchylić w górę o 90°.

Włączenie

Nacisnąć przycisk **On/Off**, wskazanie na wyświetlaczu miga.

Urządzenie potrzebuje teraz 24 godzin, aby osiągnąć klimat (temperaturę, wilgotność powietrza) wymagany do przechowywania cygar.

Ustawienie fabryczne to temperatura +18°C i wilgotność powietrza 70%.

Wyłączenie

Nacisnąć przycisk **On/Off** na 3 sekundy, wskazanie na wyświetlaczu zgaśnie.



Nastawienie temperatury

Obniżenie temperatury/zimniej

Nacisnąć odpowiedni przycisk nastawienia temperatury **Down**.

Podwyższenie temperatury/ciepłej

Nacisnąć odpowiedni przycisk nastawienia temperatury **Up**.



- Podczas czynności nastawiania wartość na wyświetlaczu migocze.
- Około 5 sekund po naciśnięciu ostatniego przycisku wyświetlana jest rzeczywista temperatura we wnętrzu. Temperaturę można nastawić w zakresie +16 °C do +20 °C

Ustawić wilgotność powietrza

Obniżyć wilgotność powietrza

Nacisnąć odpowiedni przycisk nastawienia temperatury **Down**.

Zwiększyć wilgotność powietrza

Nacisnąć odpowiedni przycisk nastawienia temperatury **Up**.



- Podczas czynności nastawiania wartość na wyświetlaczu migocze.
- Około 5 sekund po naciśnięciu ostatniego przycisku wyświetlana jest rzeczywista wilgotność powietrza we wnętrzu.

Wilgotność powietrza można nastawić w zakresie 68% do 75%.

Bardzo precyzyjny pomiar wilgotności powietrza wymaga złożonych czujników, takich jakie zintegrowano w urządzeniu. Niezależne pomiary za pomocą higrometrów mogą prowadzić do wartości wilgotności, które odbiegają od wskazań humidora. Może to wynikać z niedokładnej technologii pomiarowej lub pozycjonowania czujnika w urządzeniu.

Otwarcia drzwi lub przechowywanie świeżych cygar wpływają na wilgoć w urządzeniu. Może to również powodować odchylenie wskazania wilgotności powietrza od wartości zadanej bez powodowania awarii urządzenia!

Oświetlenie

Oświetlenie jest zintegrowane w ramie drzwi i można je załączać i wyłączać, naciskając przycisk **Light**.

Dioda LED  świeci się, gdy oświetlenie jest załączone.



Możliwe jest zmienianie jasności oświetlenia.

- Przytrzymać przycisk **Light** i równocześnie przy pomocy przycisków nastawienia wilgotności wyregulować oświetlenie na jaśniejsze lub ciemniejsze.

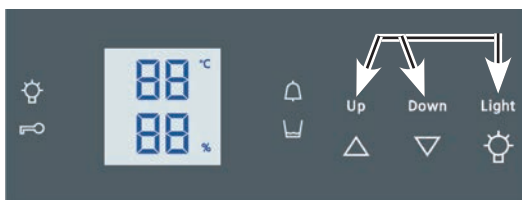

Sygnał akustyczny

Sygnał ten zostaje wygenerowany w przypadku niedopuszczalnych stanów pracy.

Sygnał ten zostaje wygenerowany zawsze, gdy drzwi są otwarte przez okres dłuższy niż 60 sekund.

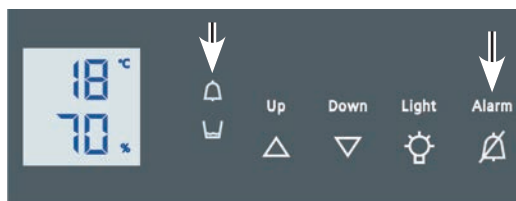





Sygnał ten zostaje wygenerowany, gdy wewnątrz jest zbyt zimne lub zbyt ciepłe lub wilgotność powietrza jest zbyt wysoka lub zbyt niska.

Jednocześnie miga odpowiednie wskazanie. Świeci się dioda LED .

Sygnał dźwiękowy można wyciszyć przez naciśnięcie przycisku **Alarm**.

Elementy kontrolne

-  Dioda LED świeci się, gdy oświetlenie jest włączone.
-  Dioda LED świeci się, gdy funkcja zabezpieczenia przed dziećmi jest aktywna.
-  Dioda LED miga, jeśli temperatura lub wilgotność powietrza we wnętrzu jest za wysoka lub za niska.
-  Dioda LED świeci się, gdy zbiornik na wodę wymaga napełnienia.

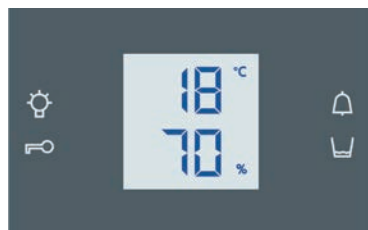

Uwaga!

Ten alarm pojawia się już, gdy pozostała ilość wody wynosi 400 ml (nadal gwarantowana jest idealna praca przez 6 tygodni). Podczas napełniania takie zanieczyszczenia jak np. liście cygara można usunąć ze zbiornika na wodę.

Jeśli zanieczyszczenie jest zbyt silne, zbiornik wody należy wyczyścić i napełnić ponownie.

Tryb nastawiania

W trybie nastawiania można uaktywnić następujące funkcje:

 = Funkcja zabezpieczenia przed dziećmi



 = jasność wyświetlacza

= Funkcja zabezpieczenia przed dziećmi



Układ zabezpieczenia przed dziećmi zapobiega niezamierzonemu wyłączeniu urządzenia.

Aktywacja funkcji zabezpieczenia przed dziećmi

- Uaktywnić tryb nastawiania przez naciśnięcie przycisku  na 5 sekund.

- Wyświetlacz pokazuje  

- Nacisnąć przycisk .

- Wyświetlacz pokazuje  



- Ponownie nacisnąć przycisk .

- Świeci się symbol , funkcja zabezpieczenia przed dziećmi jest aktywna.



- Wyjście z trybu nastawiania poprzez naciśnięcie **przycisku** 
 On/Off

Deaktywacja funkcji zabezpieczenia przed dziećmi

- Uaktywnić tryb nastawiania przez naciśnięcie przycisku  na 5 sekund.

- Wyświetlacz pokazuje  

- Nacisnąć przycisk .

- Wyświetlacz pokazuje  



- Ponownie nacisnąć przycisk .

- Symbol  gaśnie, funkcja zabezpieczenia przed dziećmi jest nieaktywna.



- Wyjście z trybu nastawiania poprzez naciśnięcie **przycisku** 
 On/Off

h = jasność wyświetlacza

Nastawienie jasności wyświetlacza



- Uaktywnić tryb nastawiania przez naciśnięcie przycisku  na 5 sekund.
- Nacisnąć przycisk , aż na wyświetlaczu pojawi się h.
- Nacisnąć przycisk .

- Wyświetlacz pokazuje 

- Nacisnąć przyciski   i wybrać od

h 0 = minimalna jasność do

h 5 = maksymalna jasność.

- Po pojawieniu się wymaganej wartości nacisnąć przycisk .
- Wyjście z trybu nastawiania poprzez naciśnięcie przycisku  **przycisku**  On/Off
- Zamknąć drzwi, nowe ustawienie zostanie aktywowane po około 1 minucie.

Wyposażenie

Wymiana powietrza przez filtr z węglem aktywnym

Filtr z węglem aktywnym jest zainstalowany w górnej części tylnej ściany szafy, aby zapewnić optymalny przepływ powietrza.

Zalecamy wymianę filtra przedstawionego na ilustracji raz w roku - filtr ten można zamówić w lokalnym handlu specjalistycznym.

Wymiana filtra:

Poluzować przy wgłębieniach po prawej i lewej stronie za pomocą małego wkrętaka. Można teraz wysunąć filtr.

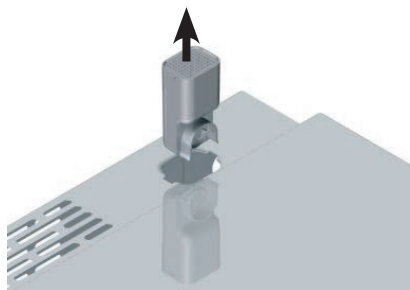

Półki z hiszpańskiego drewna cedrowego

Cygara można przechowywać pojedynczo w pudełkach prezentacyjnych.

Pozostałe półki służą do przechowywania cygar w różnych pojemnikach lub skrzynkach.

Półki mają blokadę wysuwania i można je wysunąć o 100 mm do przodu.

Aby całkowicie wysunąć, unieś lekko z przodu i wyjąć. Aby to zrobić, drzwi muszą być otwarte co najmniej pod kątem 90°.

Wskazówka: aby zapewnić prawidłowe działanie urządzenia, w urządzeniu muszą znajdować się co najmniej dwie cedrowe półki ażurowe lub pudełka prezentacyjne. Półka ażurowa lub półkę prezentacyjną należy umieścić nad tacą do serwowania.



Warianty wyposażenia

Poniższe zdjęcia opisują różne zastosowania wyposażenia do optymalnego przechowywania cygar.

Wariant 1

(status przesyłki)

Do przechowywania wielu pojedynczych cygar w pudełkach prezentacyjnych i małych skrzynkach na cygara na półkach ażurowych.



Wariant 2

(usuń górną półkę ażurową)

Nadaje się do przechowywania większych skrzynek z cygarami.



Wariant 3

(usunąć oba pudełka prezentacyjne)

Nadaje się do wyłącznego przechowywania większych skrzynek z cygarami (patrz ilustracja).



Ważne wskazówki!

1. Aby utrzymać stałą wilgotność powietrza, w urządzeniu muszą znajdować się co najmniej dwie wysuwane półki lub pudełka prezentacyjne
2. Aby zapewnić wystarczającą cyrkulację powietrza, powyżej tacy do serwowania należy wsunąć wysuwaną półkę lub pudełko prezentacyjne.
3. Na wysuwanych półkach można przechowywać tylko skrzynki na cygara (nie pojedyncze cygara)!

Czyszczenie

Przed czyszczeniem urządzenie koniecznie wyłączyć. Wyjąć wtyczkę z gniazda sieciowego lub wykręcić/wyłączyć bezpiecznik obwodu gniazda sieciowego, do którego podłączone jest urządzenie.

- Wyjąć wszystkie przechowywane cygara i odpowiednio je przechować tymczasowo.
- Usunąć wszystkie półki i pudełka prezentacyjne.
- Wnętrze, uszczelkę drzwi i szklaną powierzchnię wewnątrz czyścić tylko czystą, lekko wilgotną ściereczką.

Uwaga! Nie wolno stosować detergentów ani innych substancji uwalniających zapach.

- Czyść zewnętrzne powierzchnie tylko wtedy, gdy drzwi są zamknięte. Należy zadbać o to, aby do środka nie dostał się zapach środka czyszczącego.
- Ściany boczne i powierzchnie drzwi należy czyścić, tylko czystą, miękką, i jeśli to konieczne lekko wilgotną ściereczką (woda + płyn do mycia naczyń). Opcjonalnie można również użyć ściereczki z mikrofibry.

- Przednią klapę odchylić aż na sam dół i podnieść lekko zbiornik wody, jak pokazano na ilustracji, i wyjąć go całkowicie.

Tę wanienkę można czyścić wodą i płynem do mycia naczyń ręcznie lub w zmywarce. Ważne jest jednak, aby po umyciu dokładnie spłukać wanienkę czystą wodą.

- Dobrze osuszyć wnętrze i zbiornik wody czystą ściereczką i wsunąć z powrotem do urządzenia.
- Ponownie uruchomić urządzenie i przechowywać cygara.
- Nie dopuścić do uszkodzenia tabliczki znamionowej umieszczonej na tylnej stronie urządzenia - zawiera ona ważne informacje dla serwisu technicznego.



Wskazówki bezpieczeństwa i ostrzeżenia

- Aby zapobiec szkodom osobowym i rzeczowym wymagane jest aby urządzenie rozpakowywały i stawiały dwie osoby.
- Przy stwierdzeniu uszkodzenia urządzenia należy powiadomić dostawcę. Nie podłączać urządzenia do sieci.
- Dla zapewnienia bezpiecznej eksploatacji urządzenie należy montować i podłączać wyłącznie zgodnie ze wskazówkami zawartymi w instrukcji obsługi.
- W razie wystąpienia nieprawidłowości odłączyć urządzenie od sieci - wyjąć wtyczkę z gniazda sieciowego lub wyłączyć (wykręcić) bezpiecznik.
- Przy odłączaniu od sieci nie ciągnąć za kabel tylko za wtyczkę.
- **Naprawy i czynności konserwacyjne w obrębie urządzenia należy powierzać wyłącznie serwisowi technicznemu, w przeciwnym wypadku powstają poważne zagrożenia dla użytkownika. Ta sama uwaga dotyczy wymiany przewodu zasilającego.**
- Listwa cokołowa, szufladki, drzwiczki nie powinny służyć za miejsca oparcia, nie stawać nogami na półki.
- Urządzenie to może być używane przez dzieci w wieku od 8 lat oraz przez osoby z ograniczonymi zdolnościami fizycznymi, sensorycznymi i mentalnymi lub przez osoby posiadające niedostateczne doświadczenie oraz wiedzę, gdy znajdują się one pod nadzorem lub jeśli zostały poinformowane o bezpiecznym stosowaniu urządzenia oraz o możliwych zagrożeniach. Dzieci nie mogą się bawić urządzeniem. Czyszczenie i konserwacja nie może być przeprowadzane przez dzieci nie będące pod nadzorem.
- **W przypadku urządzeń zamykanych na klucz nie przechowywać klucza w pobliżu urządzenia i w miejscu dostępnym dla dzieci.**
- Wewnątrz urządzenia nie używać żadnych urządzeń elektrycznych.
- Nie uszkadzać rur obiegu chłodniczego.
- Do wnętrza urządzenia nie wkładać płonących przedmiotów lub źródeł zapłonu. Podczas transportu i czyszczenia urządzenia, nie uszkodzić obiegu czynnika chłodniczego. W przypadku uszkodzenia trzymać z dala od źródeł ognia i dobrze przewietrzyć pomieszczenie.

Urządzenie jest zgodne z odnośnymi przepisami bezpieczeństwa oraz z Dyrektywami UE 2014/30/EU i 2014/35/EU.

Wskazówka dot. usuwania odpadów

Urządzenie zawiera wartościowe materiały. Należy je utylizować oddzielnie od niesortowanych odpadów domowych. Zużyte urządzenia należy utylizować w sposób właściwy i fachowy, zgodnie z przepisami i ustawami obowiązującymi w danym kraju.



Podczas transportu zużytego urządzenia w celu jego utylizacji nie dopuścić do uszkodzenia obiegu chłodniczego, aby znajdujący się w nim czynnik chłodniczy (informacje na tabliczce znamionowej) oraz olej nie mogły wydostawać się w niekontrolowany sposób.

- Urządzenie należy doprowadzić do stanu nieużywalności.
- Wyjąć wtyczkę z gniazda sieciowego.
- Przeciąć przewód przyłączeniowy.

OSTRZEŻENIE

Niebezpieczeństwo uduszenia materiałami opakowania i folią! Nie pozwólc dzieciom na zabawę materiałami opakowania. Materiał opakowania należy oddać w najbliższym punkcie zbiórki surowców wtórnych.

Montaż naścienny

Urządzenie można zamontować na ścianie. W tym celu w górnej części z tyłu urządzenia wykonane są dwa otwory.

Ściana i części montażowe muszą być zaprojektowane tak, aby wytrzymać ciężar w pełni załadowanego urządzenia. Waga rozładowanego urządzenia wynosi 31 kg.

Ważna wskazówka!

Aby zapewnić odpowiednią wentylację poprzez szczeliny wentylacyjne, należy zainstalować cztery kształtki dystansowe.

Dotyczy to zarówno montażu ściennego, jak i normalnego ustawienia do ściany.

Osadzić kształtki dystansowe w zaznaczone otwory.

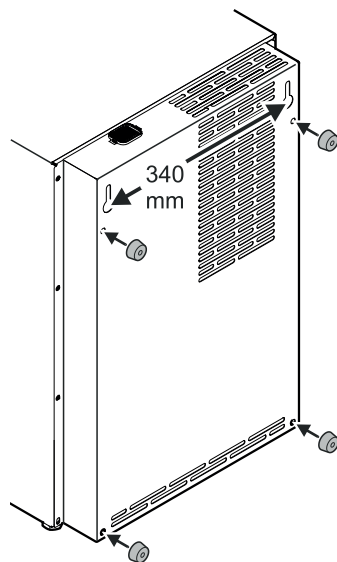

Czasowe wyłączenie urządzenia

W sytuacji, gdy konieczne stanie się wyłączenie urządzenia na dłuższy okres czasu należy: wyłączyć urządzenie, wyciągnąć wtyczkę z gniazda sieciowego lub rozłączyć wzgl. usunąć bezpiecznik danego obwodu. Urządzenie wyczyścić i pozostawić z otwartymi drzwiami, aby zapobiec w ten sposób tworzeniu się nieprzyjemnych zapachów.

