

## Instrukcja obsługi

Chłodziarko-zamrażarka

Przed uruchomieniem należy przeczytać instrukcję obsługi

strona 274

PL

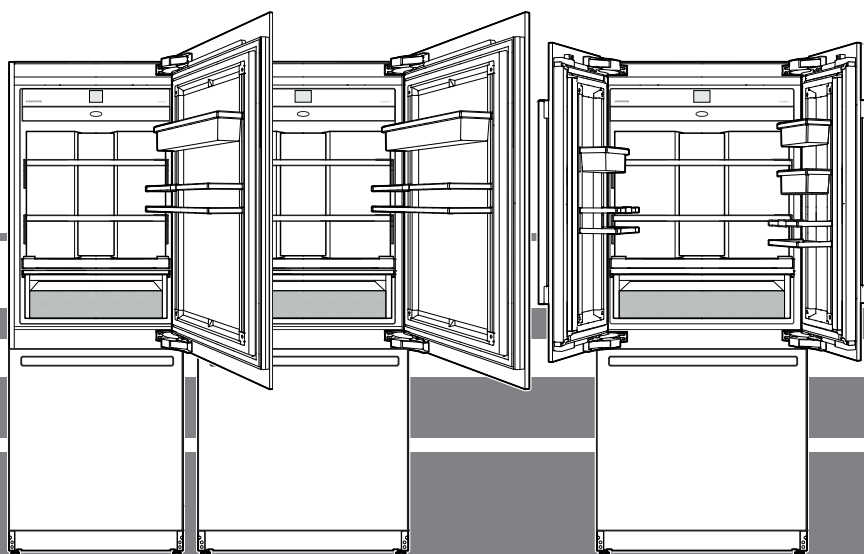

**7080 406-01**



ECBN 94 / ECBN 96 / ECBN.. 97.. / ECBN.. 99..

**LIEBHERR**



## Spis treści

Wskazówki ostrzegawcze - stopniowanie .....	274
Symbole na urządzeniu: .....	274
Wskazówki bezpieczeństwa i ostrzeżenia .....	275
Wskazówka dot. usuwania odpadów .....	276
Baza danych EPREL: .....	276
Zakres zastosowania urządzenia .....	276
Klasa klimatyczna .....	276
Opis urządzenia .....	277
Pole obsługowe .....	278
Szybki dostęp do informacji .....	278
Włączanie urządzenia .....	278
Główne menu .....	279
Nastawienie temperatury .....	280
Nastawienie temperatury (Część chłodziarkowa) .....	280
Nastawienie temperatury (Część zamrażarkowa) .....	281
Nastawienie temperatury (Część BioFresh-Plus) .....	281
SuperCool .....	282
SuperFrost .....	283
Porady dotyczące zamrażania .....	283
Instrukcje bezpieczeństwa i ostrzeżenia dla IceMakera .....	284
Opis IceMakera .....	284
Włączenie IceMakera .....	284
Wyłączenie IceMakera .....	285
Przełączanie IceMakera na maksymalną produkcję lodu .....	285
PartyMode .....	286
HolidayMode .....	286
SabbathMode .....	287
Wyłączenie urządzenia .....	287
Komunikat o konserwacji .....	288
Potwierdzenie konserwacji .....	288
Menu nastawień .....	289
SmartDeviceBox (nie dotyczy każdego kraju) .....	291
Opis wyświetlacza SmartDevice .....	291
Komunikaty alarmowe .....	292
Wyposażenie .....	295
Dozownik wody .....	295
Część BioFresh-Plus .....	296
Czyszczenie .....	296
Menu konserwacji .....	298
Konserwacja .....	299
Funkcje dodatkowe .....	302
Oszczędzanie energii .....	307
Zakłócenia .....	307
Czasowe wyłączanie urządzenia .....	307

## Wskazówki ostrzegawcze - stopniowanie

 <b>NIEBEZPIECZEŃSTWO!</b>	wskazuje bezpośrednio niebezpieczną sytuację grożącą śmiercią lub poważnymi urazami ciała w przypadku zlekceważenia zagrożenia.
 <b>OSTRZEŻENIE!</b>	wskazuje niebezpieczną sytuację grożącą śmiercią lub poważnymi urazami ciała w przypadku zlekceważenia zagrożenia.
 <b>OSTROŻNIE!</b>	wskazuje niebezpieczną sytuację grożącą lekkimi lub średnio ciężkimi urazami ciała w przypadku zlekceważenia zagrożenia.
<b>UWAGA</b>	wskazuje niebezpieczną sytuację grożącą uszkodzeniami materialnymi w przypadku zlekceważenia zagrożenia.
<b>Wskazówka</b>	wskazuje pożyteczne informacje i praktyczne zalecenia.

## Symbole na urządzeniu:

	Symbol ten może się znajdować na sprężarce. Odnosi się do oleju umieszczonego w sprężarce i wskazuje na następujące niebezpieczeństwo: Może być śmiertelny w przypadku połknięcia i przedostania się do dróg oddechowych. Wskazówka ta jest istotna jedynie w przypadku recyklingu. Brak niebezpieczeństwa w trakcie normalnej eksploatacji.
	Symbol ten znajduje się na sprężarce i wskazuje na zagrożenie związane z substancjami palnymi. Nie usuwać naklejki.
	Taka lub podobna naklejka może znajdować się z tyłu urządzenia. Wskazuje ona, że na drzwiach i/lub w obudowie znajdują się próżniowe panele izolacyjne (VIP) lub panele perlitowe. Wskazówka ta jest istotna jedynie w przypadku recyklingu. Nie usuwać naklejki.

### Wskazówka

Wszystkie typy i modele podlegają ciągłemu doskonaleniu. Producent zastrzega sobie prawo do wprowadzania zmian w kształcie, wyposażeniu i technologii.

## Wskazówki bezpieczeństwa i ostrzeżenia

- **OSTRZEŻENIE:** nie zakrywać otworów wentylacyjnych w obudowie urządzenia wolnostojącego lub w obudowie urządzenia do zabudowy.
- **OSTRZEŻENIE:** do przyspieszenia procesu rozmrażania nie wolno używać żadnych innych środków mechanicznych lub pomocniczych, poza tymi wskazanymi przez producenta.
- **OSTRZEŻENIE:** nie dopuścić do uszkodzenia obiegu czynnika chłodniczego.
- **OSTRZEŻENIE:** we wnętrzu komory chłodniczej nie użytkować żadnych urządzeń elektrycznych, które nie spełniają wymagań dotyczących typu konstrukcyjnego wskazanych przez producenta.
- **OSTRZEŻENIE:** przy ustawianiu urządzenia chronić przewód zasilania przed uszkodzeniem.
- **OSTRZEŻENIE:** na tylnej ścianie urządzenia nie wolno mocować i użytkować żadnych przedłużaczy wielogniazdowych/listew zasilających lub innych urządzeń elektronicznych (np. transformatorów do lamp halogenowych).
- **OSTRZEŻENIE:** groźba zranienia wskutek porażenia prądem elektrycznym! Pod pokrywką znajdują się części pod prądem. Wymianę lub naprawę oświetlenia wewnętrznego LED wolno powierzać wyłącznie pracownikom serwisu technicznego lub przeszkolonym fachowcom.
- **OSTRZEŻENIE:** groźba zranienia przez lampę LED. Intensywność oświetlenia diodowego LED odpowiada grupie ryzyka (RG) 2. W przypadku uszkodzenia osłony nie wolno patrzeć na źródła światła z bezpośredniej bliskości przez soczewki optyczne. Może to doprowadzić do uszkodzenia wzroku.
- **OSTRZEŻENIE:** urządzenie należy zamocować zgodnie ze instrukcją obsługi (instrukcją zabudowania), aby zapobiec zagrożeniom wynikającym z niedostatecznej stabilności urządzenia.
- Nie należy niewłaściwie wykorzystywać cokołów, szuflad, drzwi itp. jako podnóżka lub do podpięcia.
- Urządzenie może być użytkowane przez dzieci w wieku od 8 lat, a także przez osoby o obniżonej sprawności psychicznej, czuciowej i mentalnej oraz o ograniczonym doświadczeniu i wiedzy, jeśli osoby takie będą nadzorowane lub przyuczone do bezpiecznego wykorzystania urządzenia przy zrozumieniu związanych z takim użytkowaniem zagrożeń. Urządzenie nie może służyć do zabawy dzieciom. Czynności czyszczenia i konserwacji przewidzianych do wykonania przez użytkownika nie wolno powierzać dzieciom bez nadzoru osoby dorosłej. Dzieci w wieku 3-8 lat mogą umieszczać produkty w urządzeniu oraz je z niego wyjmować.
- Wewnątrz urządzenia nie przetrzymywać substancji o własnościach wybuchowych, takich jak pojemniki aerozolowe z palnym gazem wyłaczającym (propelentem).
- Aby zapobiec zranieniu i szkodom materialnym, urządzenie musi zostać rozpakowane i ustawione przez 4 osoby.
- Po rozpakowaniu skontrolować urządzenie na obecność uszkodzeń. W przypadku stwierdzenia uszkodzeń skontaktować się z dostawcą. Nie podłączać urządzenia do sieci.
- Unikać przedłużonego kontaktu skóry z zimnymi powierzchniami (np. z zimnymi/zamrożonymi produktami). W razie potrzeby zastosować odpowiednie środki ochronne (np. rękawice ochronne).
- Nie spożywać zbyt długo przechowywanych produktów spożywczych, może to prowadzić do zatrucia pokarmowego.
- Naprawy i czynności konserwacji w obrębie urządzenia należy powierzać wyłącznie pracownikom obsługi serwisowej i przeszkolonym fachowcom. Powyższe dotyczy także wymiany przewodu zasilania.
- Naprawy i czynności konserwacji w obrębie urządzenia można wykonywać wyłącznie po upewnieniu się, że wtyczka została wyjęta z gniazda sieciowego (kontrola wzrokowa).
- Urządzenie montować, podłączać i utylizować wyłącznie zgodnie ze wskazówkami zawartymi w instrukcji obsługi.
- W przypadku wystąpienia nieprawidłowości w pracy urządzenia wyjąć wtyczkę z gniazda sieciowego lub wyłączyć bezpiecznik.
- Przewód zasilania odłączać od sieci wyłącznie

przez pociągnięcie za wtyczkę. Nie ciągnąć za przewód.

- W przypadku urządzeń zamykanych na klucz nie przechowywać klucza w pobliżu urządzenia i w miejscu dostępnym dla dzieci.
- Urządzenie jest przeznaczone do użytkowania w zamkniętych pomieszczeniach. Nie użytkować urządzenia na wolnym powietrzu lub w obszarach wilgotnych i narażonych na bryzgi wody.
- Nie korzystać z oświetlenia wewnętrznego LED do oświetlania pomieszczenia. Oświetlenie wewnętrzne LED służy wyłącznie do oświetlenia wnętrza urządzenia.
- Unikać wprowadzania otwartego płomienia i źródeł zapłonu do wnętrza urządzenia.
- Napoje alkoholowe i inne pojemniki z produktami zawierającymi alkohol przechowywać wyłącznie w stanie szczelnie zamkniętym.

## Wskazówka dot. usuwania odpadów

Urządzenie zawiera wartościowe materiały. Należy je utylizować oddzielnie od niesortowanych odpadów domowych. Zużyte urządzenia należy utylizować w sposób właściwy i fachowy, zgodnie z przepisami i ustawami obowiązującymi w danym kraju.



Podczas transportu zużytego urządzenia w celu jego utylizacji nie dopuścić do uszkodzenia obiegu chłodniczego, aby znajdujący się w nim czynnik chłodniczy (informacje na tabliczce znamionowej) oraz olej nie mogły wydostawać się w niekontrolowany sposób.

- Urządzenie należy doprowadzić do stanu nieużywalności.
- Wyjąć wtyczkę z gniazda sieciowego.
- Przeciąć przewód przyłączeniowy.

## ⚠ OSTRZEŻENIE

**Niebezpieczeństwo uduszenia materiałami opakowania i folią!**

**Nie pozwolić dzieciom na zabawę materiałami opakowania.**

**Materiał opakowania należy oddać w najbliższym punkcie zbiórki surowców wtórnych.**

## Baza danych EPREL:

Od 1 marca 2021 r. informacje na temat etykietowania energetycznego i wymogów dotyczących ekoprojektu można znaleźć w europejskiej bazie danych o produktach (EPREL). Dostęp do bazy danych o produktach można uzyskać pod następującym linkiem: <https://eprel.ec.europa.eu/>. Tutaj zostaną Państwo poproszeni o wprowadzenie identyfikatora modelu. Identyfikator modelu można znaleźć na tabliczce znamionowej.

Oświetlenie	
Klasa efektywności energetycznej <sup>1</sup>	Źródło światła
Ten produkt zawiera źródło światła o klasie efektywności energetycznej G	Dioda LED
<sup>1</sup> Urządzenie może zawierać źródła światła o różnych klasach efektywności energetycznej. Najniższa klasa efektywności energetycznej jest wskazana.	

## Zakres zastosowania urządzenia

Urządzenie jest przeznaczone wyłącznie do chłodzenia produktów spożywczych w środowisku domowym lub podobnym.

Zalicza się do tego np. użytkowanie

- w kuchenkach dla personelu, pensjonatach ze śniadaniem,
- przez gości w domach gościnnych, hotelach, motelach i na innych kwaterach,
- w ramach cateringu i podobnych usług świadczonych przez handel hurtowy.

Urządzenia używać wyłącznie w ramach gospodarstwa domowego. Każde inne zastosowanie jest niedopuszczalne. Urządzenie nie jest przeznaczone do przechowywania i chłodzenia leków, osocza krwi, preparatów laboratoryjnych oraz innych materiałów i produktów wymienianych w dyrektywie dotyczącej produktów medycznych 2007/47/WE. Użytkowanie urządzenia niezgodne z przeznaczeniem może doprowadzić do uszkodzenia lub zepsucia się przechowywanych towarów. Ponadto urządzenie nie jest przeznaczone do pracy w obszarach zagrożonych wybuchem.

## Klasa klimatyczna

Klasa klimatyczna wskazuje w jakich temperaturach pomieszczenia może być użytkowane urządzenie, aby zapewnić osiągnięcie maksymalnej wydajności chłodzenia.

Klasę klimatyczną wskazano na tabliczce znamionowej.

Rozmieszczenie tabliczki znamionowej wskazano w rozdziale „Opis urządzenia“.

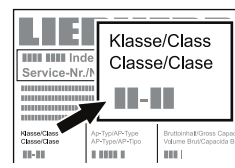

Klasa klimatyczna	Temperatura pomieszczenia
SN	+10°C do +32°C
N	+16°C do +32°C
ST	+16°C do +38°C
T	+16°C do +43°C
SN-ST	+10°C do +38°C
SN-T	+10°C do +43°C

**Nie użytkować urządzenia poza wskazanymi temperaturami pomieszczenia!**

## Opis urządzenia

ECBN9471/ECBN..97..

ECBN 9671 / ECBN.. 99.1

ECBN 9673 / ECBN.. 99.3

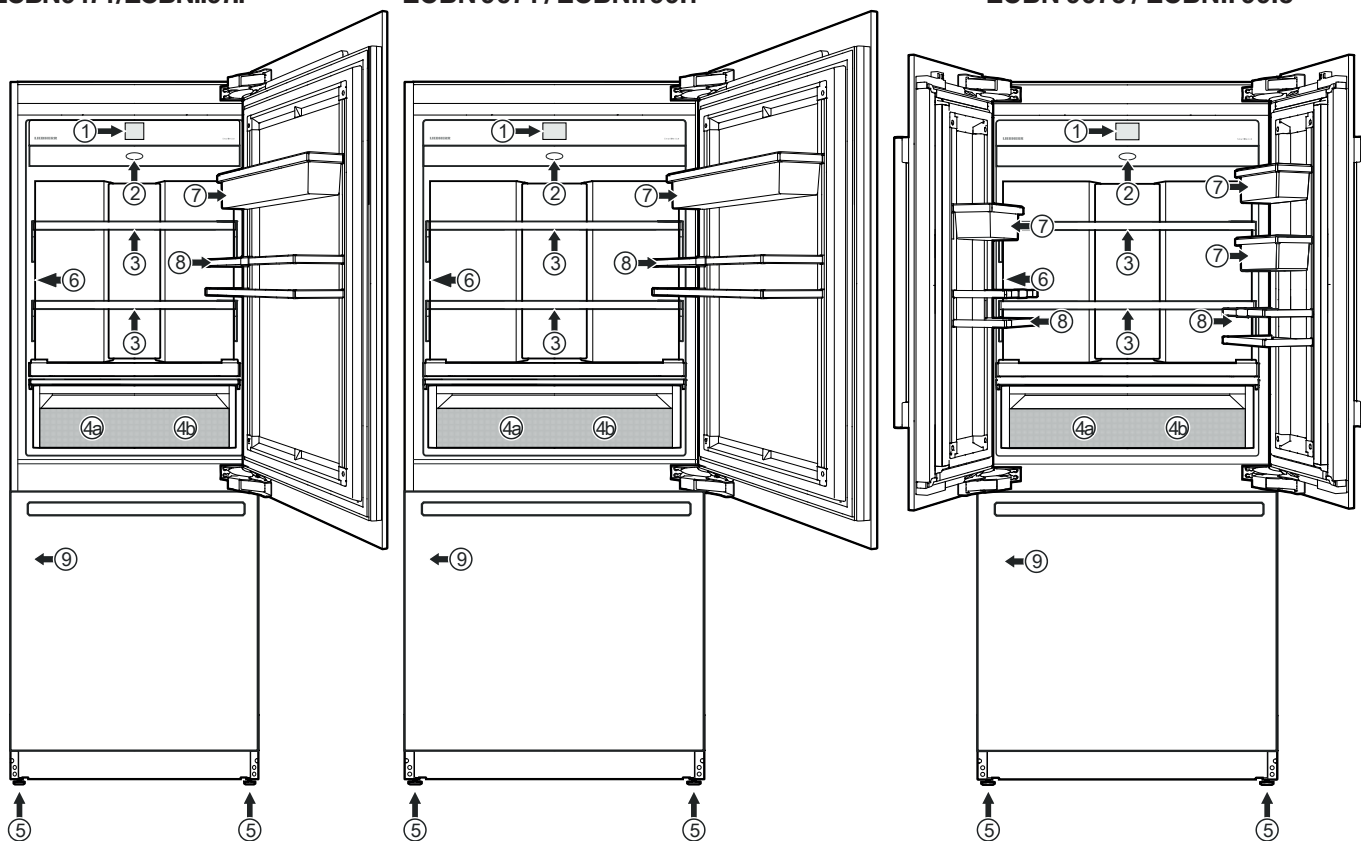

- (1) Pole obsługowe
  - (2) Filtr powietrza
  - (3) Regulowane półki (maks. 20 kg)
  - (4a/b) Szuflada BioFresh-Plus. Do przechowywania produktów spożywczych - możliwy wybór 0°C lub -2°C..
  - (5) Nóżki
  - (6) Dozownik wody
  - (7) Regulowane półki osadzone na drzwiach
  - (8) Półka na butelki \*
  - (9) Tabliczka znamionowa (za szufladą po lewej stronie)
  - (10) Filtr wody (za kratką wentylacyjną)
  - (11) IceMaker (wewnątrz szuflady) oraz wyjmowany zasobnik na kostki lodu
  - (12) Szuflada zamrażarkowa
- ECBN 9471 / ECBN.. 97.. (maks. 25 kg)  
 → ECBN 9671 / ECBN.. 99.1 (maks. 30 kg)  
 → ECBN 9673 / ECBN.. 99.3 (maks. 15+15 kg)

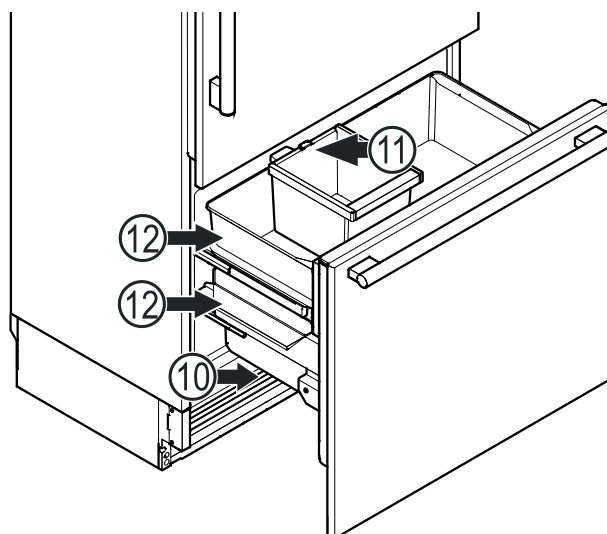

\* zależne od modelu i wyposażenia

## Pole obsługowe

Trzy różne czynności związane z obsługą pola obsługowego.

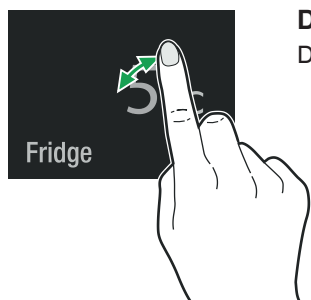

**Dotknąć**  
Dotknąć, aby aktywować funkcje.

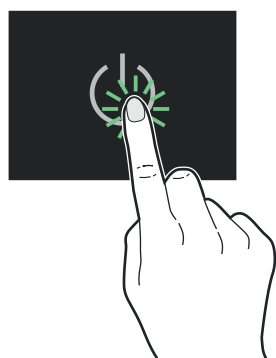

**Nacisnąć**  
Nacisnąć przez ok. 2 sekundy, aby aktywować funkcje.

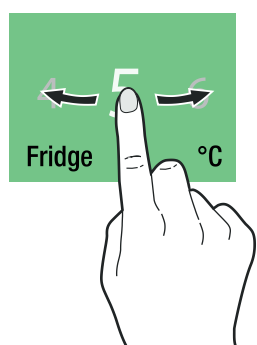

**Przesunąć**  
Przesunąć w prawo lub w lewo, aby nawigować się po menu lub wyszukiwać wartości.

## Szybki dostęp do informacji

(tylko modele z oznaczeniem ECBN.. 97.. / 99..)



## Włączanie urządzenia

Dotknąć

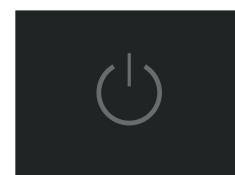

Przesunąć do języka i dotknąć



### Dostępne języki:

- niemiecki
- portugalski (Brazylia)
- francuski
- hiszpański
- włoski
- angielski (GB)
- angielski (US)
- chiński
- rosyjski

Przesunąć do żądanej jednostki temperatury i dotknąć

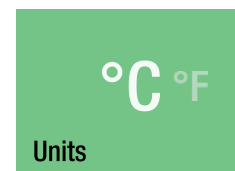

Dotknąć, aby potwierdzić lub przesunąć w prawo, aby ponownie zmienić poprzednie nastawienia.

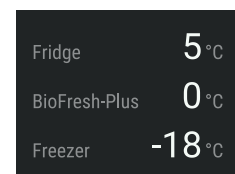
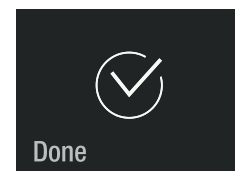

## Główne menu

Nawigacja po głównym menu. Dostępne są następujące funkcje.

 Fridge	<p>Wskaźnik temperatury w komorze chłodniczej i nastawienie temperatury.</p>
 BioFresh-Plus	<p>Wskaźnik temperatury i nastawienie temperatury części BioFresh-Plus.</p>
 Freezer	<p>Wskaźnik temperatury komory zamrażarkowej i nastawienia temperatury.</p>
 SuperCool	<p>Dla maksymalnego chłodzenia z ograniczeniem czasu i automatycznym powrotem do trybu normalnej pracy.</p>
 SuperFrost	<p>Zamrażać świeże produkty spożywcze tak szybko, jak to możliwe, aby zagwarantować, że wartość odżywcza, wygląd i smak produktów spożywczych pozostaną nienaruszone.</p>
 IceMaker	<p>Do włączania i wyłączenia IceMakera oraz do maksymalnej produkcji lodu.</p>
 PartyMode	<p>Dla stałego maksymalnego chłodzenia.</p>
 HolidayMode	<p>Urządzenie przełącza w energooszczędny tryb pracy; temperatura w części chłodziarkowej wzrasta do 15°C.</p>
 SabbathMode	<p>Tryb pracy urządzenia w szabat i święta. Odpowiada certyfikatu koszerności STAR-K.</p>
 	<p>Włączanie i wyłączenie urządzenia.</p>

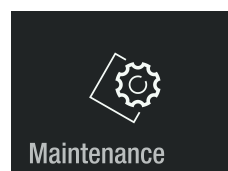

Opisuje, jak wymienić filtry, jak czyścić dozownik wody i filtr pyłowy.

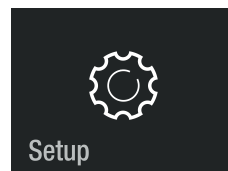

Umożliwia nastawienie jasności ekranu i zawiera informacje o urządzeniu (numer serwisowy, nazwa modelu, numer urządzenia).

### Wskazówka

Pozostawienie drzwi w stanie otwartym przez dłuższy czas może być powodem poważnego wzrostu temperatury w komorach urządzenia.

## Nastawienie temperatury

Przesunąć do żądanej strefy.  
Dotknąć

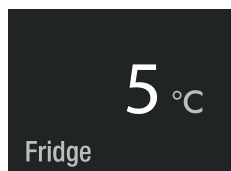

lub



lub

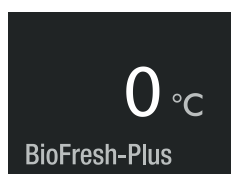

### Wskazówka

Wartość temperatury w najcieplejszym miejscu może być wyższa niż wartość ustawiona.

## Nastawienie temperatury (Część chłodziarkowa)

Domyślne nastawienie to 5 °C.

Dotknąć

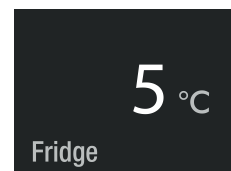

Przesunąć do temperatury docelowej  
i dotknąć.



Migająca liczba w prawym dolnym  
rogu wyświetla aktualną temperaturę  
wewnętrzną. Gaśnie po osiągnięciu  
temperatury docelowej.

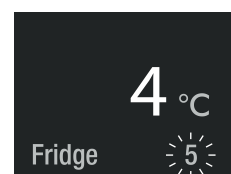

Zamknąć drzwi.

Wskazanie, gdy drzwi zostaną ponownie  
otwarte.

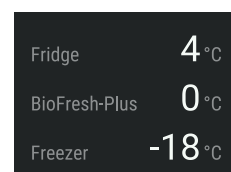

Wskaźnik temperatury części chłodziarkowej miga, gdy rzeczywista temperatura wewnętrzna odbiega od temperatury docelowej. Przystaje migać po osiągnięciu temperatury docelowej.

Temperaturę można ustawić w zakresie od 2°C do 7°C.



## Nastawienie temperatury (Część zamrażarkowa)

Domyślne nastawienie to -18 °C.

Dotknąć



Przesunąć do temperatury docelowej i dotknąć.

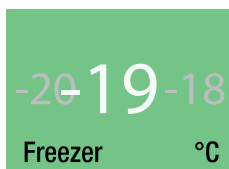

Migająca liczba w prawym dolnym rogu wyświetla aktualną temperaturę wewnętrzną. Gaśnie po osiągnięciu temperatury docelowej.



Zamknąć drzwi.

Wskazanie, gdy drzwi zostaną ponownie otwarte.

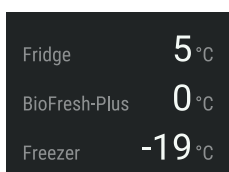

Wskaźnik temperatury części chłodziarkowej miga, gdy rzeczywista temperatura wewnętrzna odbiega od temperatury docelowej. Przystaje migać po osiągnięciu temperatury docelowej.

Temperaturę można ustawić w zakresie od -14°C do -27°C.

## Nastawienie temperatury (Część BioFresh-Plus)

Domyślne nastawienie to 0 °C.

Dotknąć

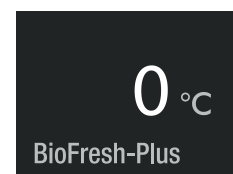

Przesunąć do temperatury docelowej i dotknąć.

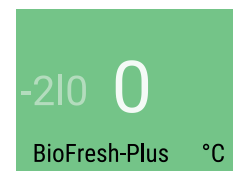

lub



lub



W celu umożliwienia wyboru -2°C/0°C należy dodatkowo zastosować przegrodę szuflady.



Zakres temperatur w półce po lewej stronie: -2°  
Zakres temperatur w półce po prawej stronie: 0°C



### Wskazówka

Ustawienie 0°C lub -2°C nie wymusza usunięcia przegrody szuflady. Nastąpi ustalenie temperatury po obu stronach półki.

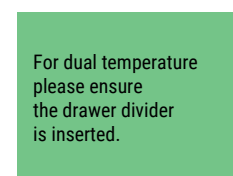

Całkowicie wysunąć szufladę, unieś ją z tyłu i wyjąć.

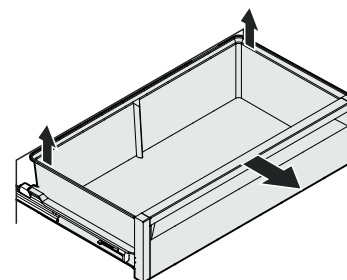

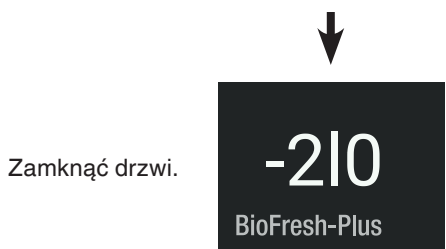
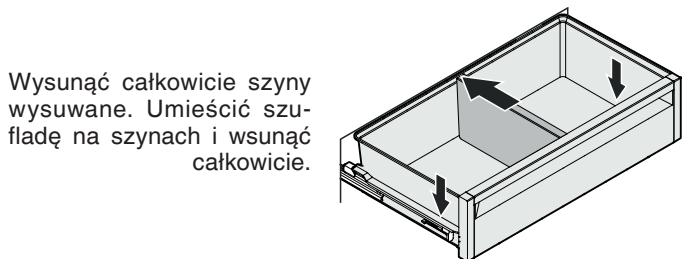
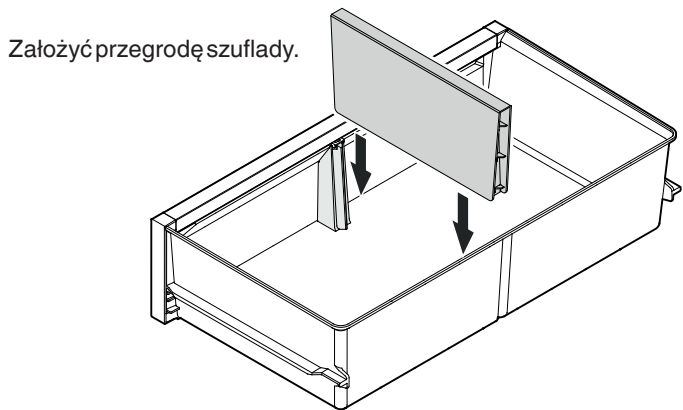
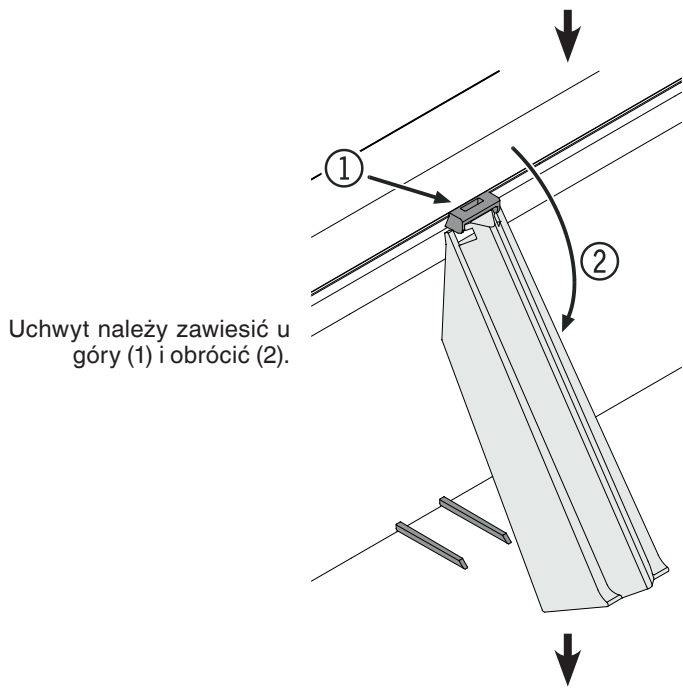

## SuperCool

Aktywować SuperCool, jeśli duże ilości produktów spożywczych mają się szybko schłodzić. Ustawiona temperatura wynosi 2°C.

Dotknąć

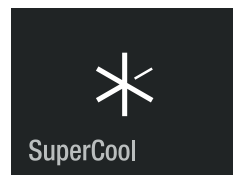

SuperCool jest aktywny. Pozostały czas pracy wynoszący 6 godzin jest widoczny w prawym górnym rogu. Po tym czasie urządzenie powraca do trybu normalnej pracy.

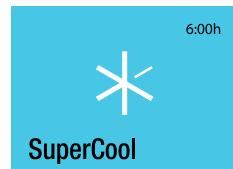

Zamknąć drzwi.

Wskazanie, gdy drzwi zostaną ponownie otwarte.

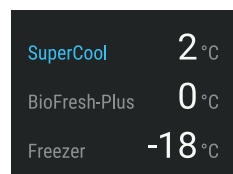

Aby zmienić temperaturę, SuperCool musi być nieaktywny. Dotknąć wskaźnik.

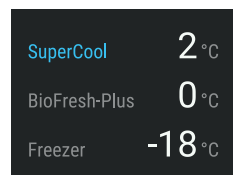

Dotknąć

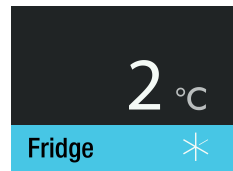

Dotknąć

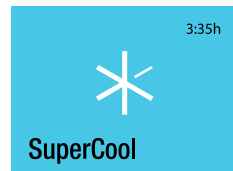

SuperCool jest nieaktywny.

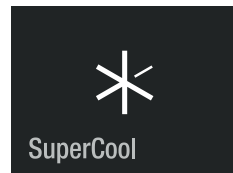

## SuperFrost

Świeże produkty spożywcze należy jak najszybciej zamrozić. Gwarantuje to funkcja SuperFrost i zapewnia zachowanie wartości odżywczej, wyglądu i smaku produktów spożywczych.

W ciągu 24 godz. można zamrozić maksymalną ilość (w kg) świeżych produktów jaką podano na tabliczce znamionowej - "Zdolność zamrażania".

Dotknąć

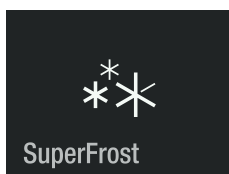

SuperFrost jest aktywny.

Odczekać 24 godziny. Włożyć produkty spożywcze i zamknąć drzwi urządzenia.

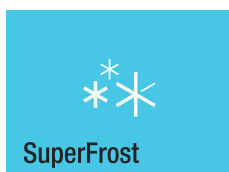

Wskazanie, gdy drzwi zostaną ponownie otwarte.

Funkcja SuperFrost wyłącza się automatycznie między 30 a 65 godzinami, w zależności od ilości umieszczonych produktów spożywczych.

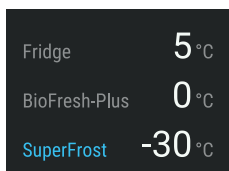

Aby wcześniej dezaktywować SuperFrost, dotknąć wyświetlacza.

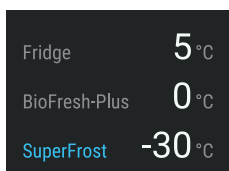

Dotknąć

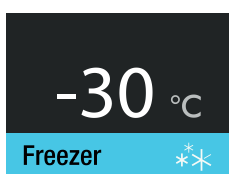

Dotknąć

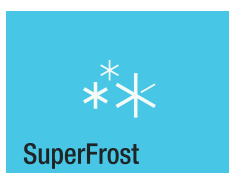

SuperFrost jest nieaktywny.

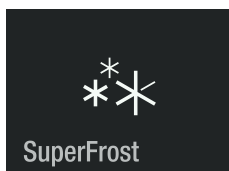

## Porady dotyczące zamrażania

- Zamrożone produkty podobnego rodzaju należy zawsze przechowywać razem.
- Produkty spożywcze, które zamraża się dla swojego gospodarstwa domowego, zawsze pakować w odpowiednich porcjach. Aby zapewnić szybkie zamrożenie do rdzenia, nie należy przekraczać następujących ilości w opakowaniu:
  - owoce, warzywa do 1 kg,
  - mięso do 2,5 kg.
- Standardowe torby do zamrażania, pojemniki wielokrotnego użytku z tworzywa sztucznego, metalu i aluminium są odpowiednie jako materiał opakowaniowy.
- Nie należy dopuścić do tego, aby świeże produkty spożywcze, które mają zostać zamrożone, stykały się z już zamrożonymi produktami spożywczymi. Zawsze wkładać suche paczki, aby uniknąć, by zamroziły się razem.
- Zawsze oznaczać paczki datą i zawartością oraz nie przekraczać zalecanej długości czasu przechowywania zamrożonych produktów.
- Nie zamrażać butelek i puszek z napojami gazowanymi. W przeciwnym razie mogą wybuchnąć.
- Zawsze wyjmować tylko tyle do rozmrożenia, ile jest natychmiast potrzebne. Przetwarzać rozmrożone produkty spożywcze na gotowy posiłek jak najszybciej.

Można rozmrozić zamrożone produkty:

- w piekarniku z termoobiegiem
- w kuchenke mikrofalowej
- w temperaturze pomieszczenia
- w lodówce

## Instrukcje bezpieczeństwa i ostrzeżenia dla IceMakera

- IceMaker jest przeznaczony wyłącznie do produkcji kostek lodu w ilości wymaganej przez gospodarstwo domowe.
- Wszelkie naprawy i prace przy IceMakerze mogą być wykonywane wyłącznie przez personel serwisu technicznego lub inny odpowiednio przeszkolony personel.
- **Nie spożywać ani nie używać pierwszych trzech partii lodu. Dotyczy to zarówno pierwszego użycia urządzenia, jak i użytkowania po długim okresie nieużywania.**
- **Producent nie ponosi odpowiedzialności za szkody spowodowane przez urządzenia lub rury wodne między zaworem elektromagnetycznym, a dopływem wody.**

## Opis IceMakera

IceMaker znajduje się w górnej szufladzie urządzenia.

Kostki lodu wypadają z IceMakera do szuflady.

Gdy lód osiągnie określony poziom w szufladzie, urządzenie automatycznie zatrzymuje produkcję lodu.

Po pierwszym uruchomieniu IceMakera może upłynąć do 24 godzin, nim kostki lodu będą gotowe.

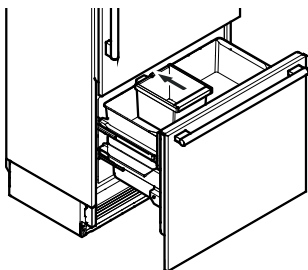

### Wskazówka

Nie spożywać ani nie używać pierwszych trzech partii lodu.

## Włączenie IceMakera

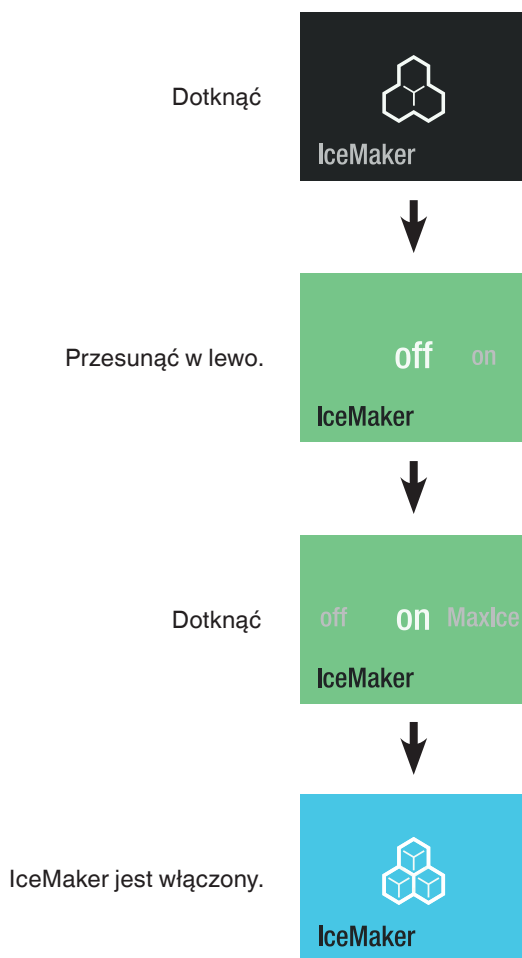

Zdolność produkcyjna wynosi 100-120 kostek lodu w ciągu 24 godzin w temperaturze  $-18^{\circ}\text{C}$  w części zamrażarkowej.

## Wyłączanie IceMakera

### Hinweis

Dodatkowe czynności przy wyłączaniu urządzenia z użytkowania lub przy dłuższej nieobecności!

- Odkręcić dopływ wody.
- Począkać 24 godziny lub do wyświetlenia błędu alarmu wody.
- Wyłączyć IceMaker.

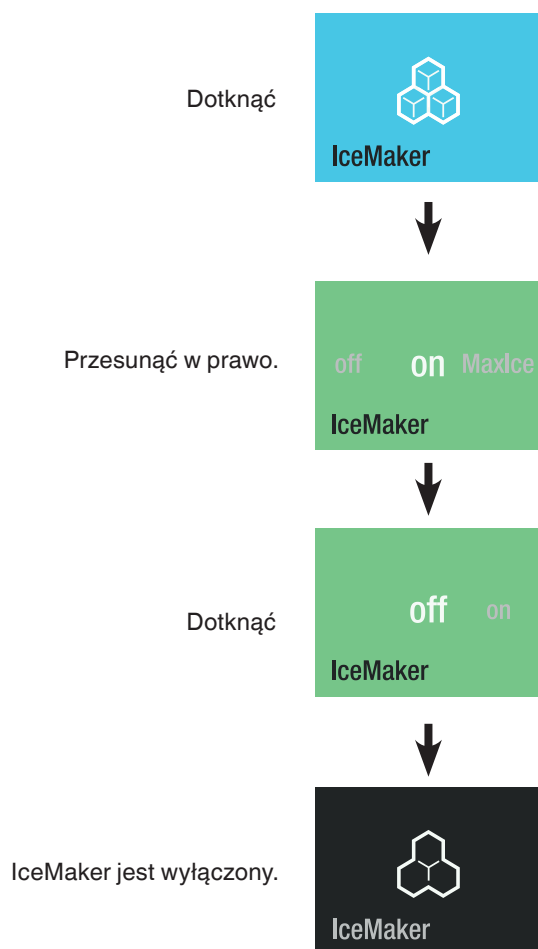

## Przełączanie IceMakera na maksymalną produkcję lodu

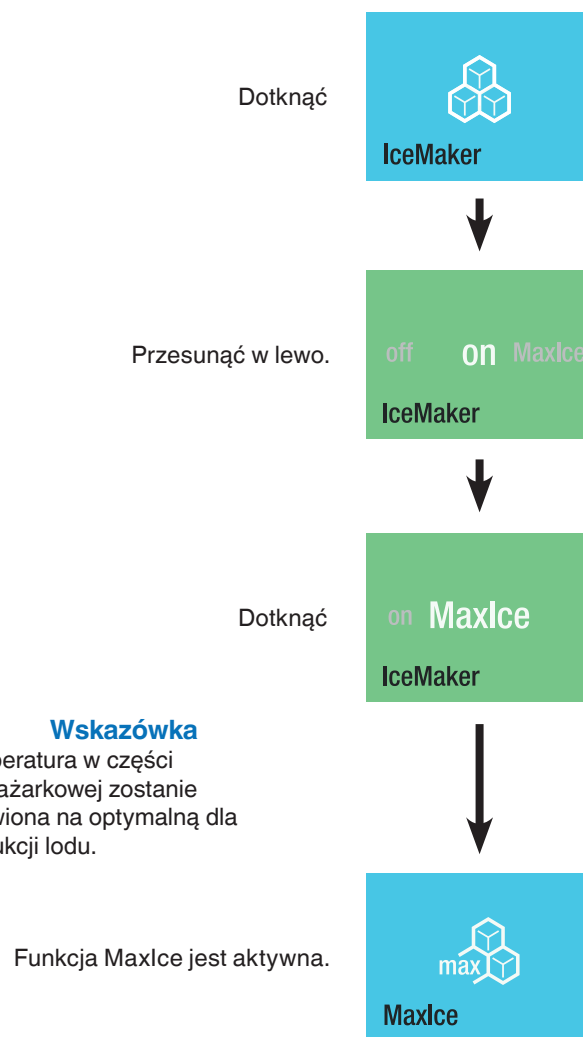

### Wskazówka

Temperatura w części zamrażarkowej zostanie ustawiona na optymalną dla produkcji lodu.

### Wskazówka

Maksymalna produkcja lodu jest dezaktywowana po 36 godzinach.

Zdolność produkcyjna wynosi ok. 150 kostek lodu w ciągu 24 godzin.

**Należy pamiętać, że nieznacznie zwiększa to zużycie energii.**

## PartyMode

Gdy potrzebna jest duża ilość zimnych potraw lub napojów: umieścić potrawy i napoje w urządzeniu dzień wcześniej i aktywować tryb PartyMode. W części chłodziarkowej nastąpi aktywowanie SuperCool, a w części zamrażarkowej maksymalna produkcja lodu.

Dotknąć

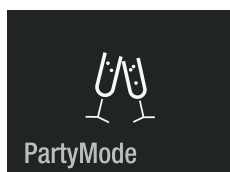

Aktywny jest tryb PartyMode. Należy go ręcznie dezaktywować. Zamknąć drzwi.



Wskazanie, gdy drzwi zostaną ponownie otwarte. Migocze wskaźnik temperatury.

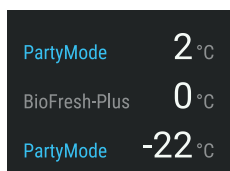

Aby zmienić temperaturę, tryb PartyMode musi być nieaktywny. Dotknąć wskaźnik.

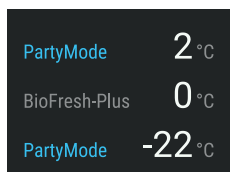

Dotknąć

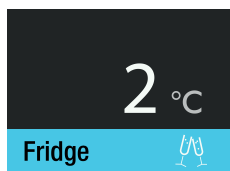

Dotknąć



Zamknąć drzwi.

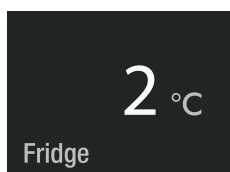

Wskazanie, gdy drzwi zostaną ponownie otwarte.

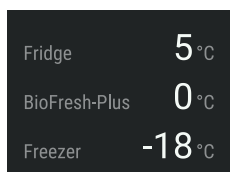

## HolidayMode

Przed planowaną dłuższą nieobecnością należy zużyć wszystkie produkty spożywcze, które znajdują się w części chłodziarkowej i włączyć tryb HolidayMode. Dzięki temu zagwarantuje się, że we wnętrzu urządzenia nie pojawią się nieprzyjemne zapachy, nawet gdy drzwi urządzenia pozostaną zamknięte. (Temperatura w części chłodziarkowej wzrasta do 15°C.) W części zamrażarkowej aktualny cykl kostek lodu zostaje ukończony i IceMaker jest wyłączony.

Dotknąć

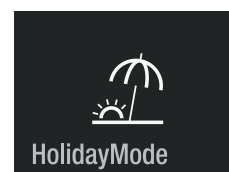

Tryb HolidayMode jest aktywny.

Zamknąć drzwi.

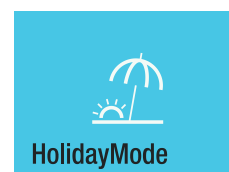

Wskazanie, gdy drzwi zostaną ponownie otwarte.

Aktualna temperatura w komorze chłodziarkowej jest wyświetlana na wyświetlaczu.

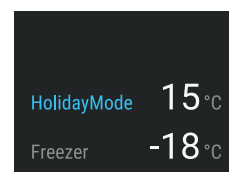

Aby dezaktywować tryb HolidayMode, dotknąć wyświetlacz.

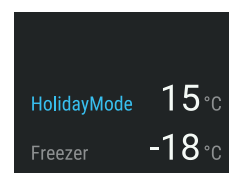

Dotknąć

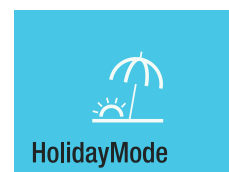

Tryb HolidayMode jest nieaktywny.

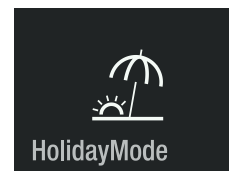

## SabbathMode

Gdy tryb SabbathMode jest aktywny, niektóre funkcje elektroniki są wyłączone, aby odpowiadać certyfikatu koszerności STAR-K.

- Oświetlenie pozostaje wyłączone.
- Wentylator chłodzący pozostaje w aktualnym stanie: jeśli jest włączony, pozostaje włączony, jeśli jest wyłączony, pozostaje wyłączony.
- Brak alarmu otwartych drzwi.
- Brak alarmu temperatury.
- Cykle rozmrażania są niezależne od liczby i długości otworów drzwiowych.
- Po przerwie w dostawie prądu urządzenie powraca do trybu SabbathMode.

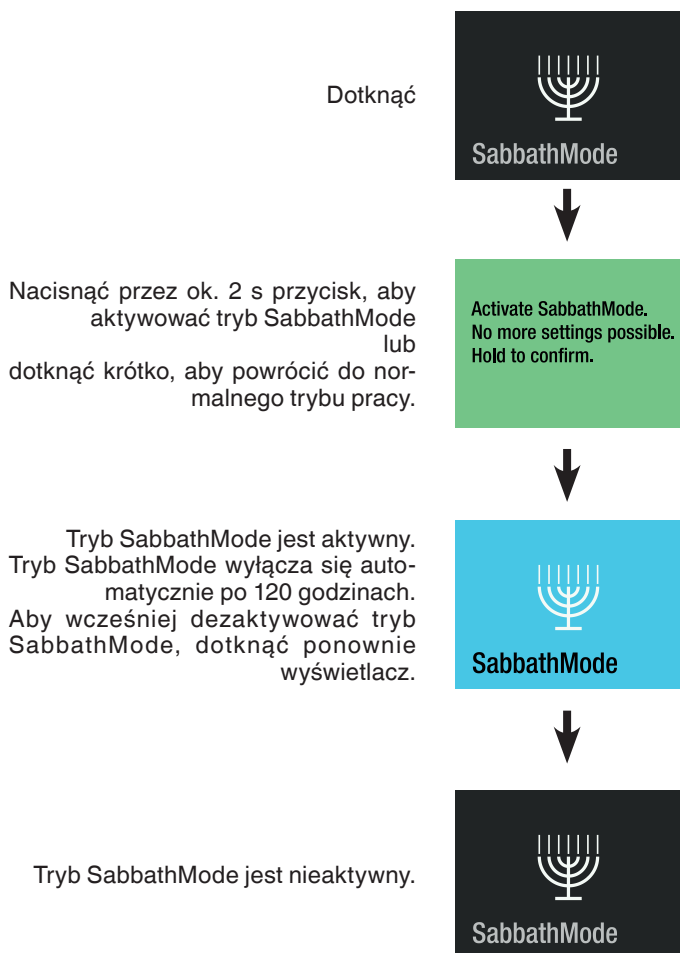

## Wyłączenie urządzenia

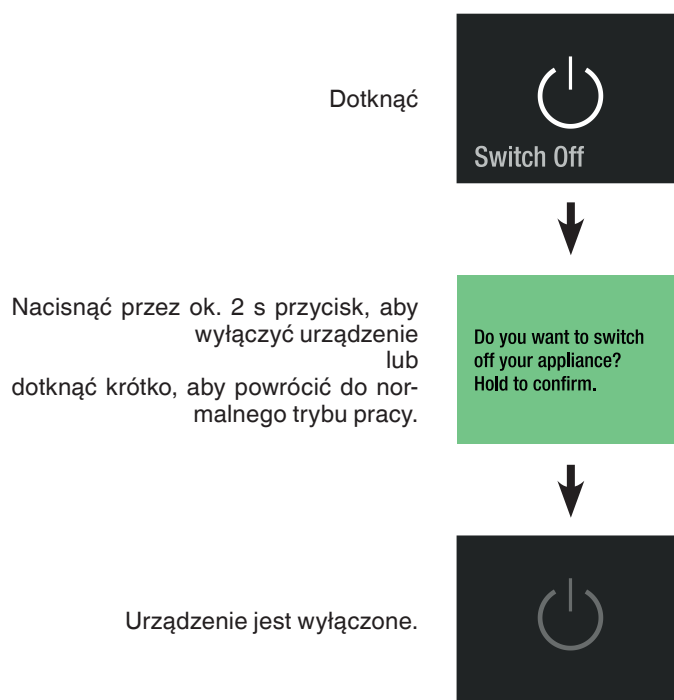

## Komunikat o konserwacji

Komunikat o konserwacji emitowany jest w regularnych odstępach czasu podczas pracy urządzenia (6 miesięcy). Filtry należy wymienić. Dozownik wody należy przepłukać. Filtr pyłowy należy wyczyścić.

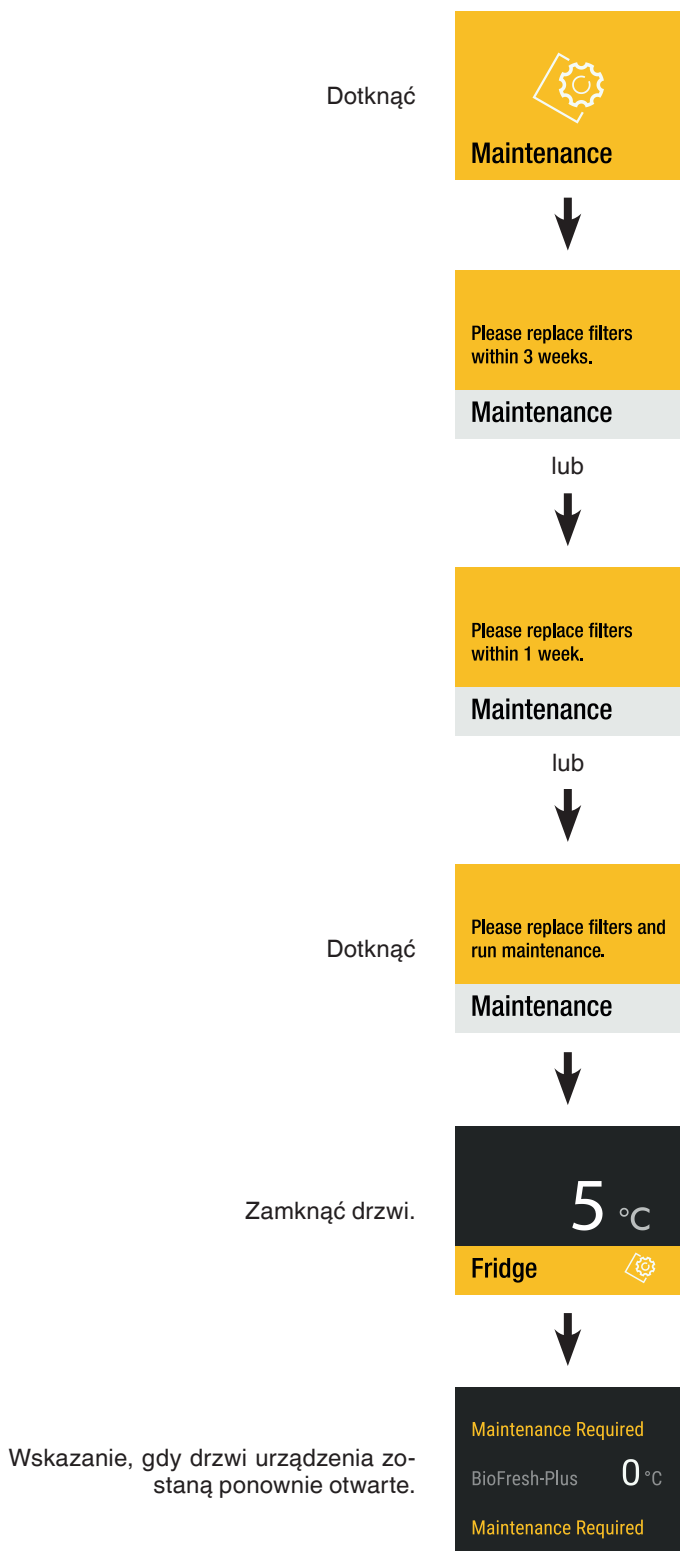

Zaopatrzyć się w filtr wody i filtr powietrza u sprzedawcy i przeprowadzić konserwację.

## Potwierdzenie konserwacji

### Wskazówka

Przed rozpoczęciem konserwacji należy usunąć kostki lodu z IceMaker.

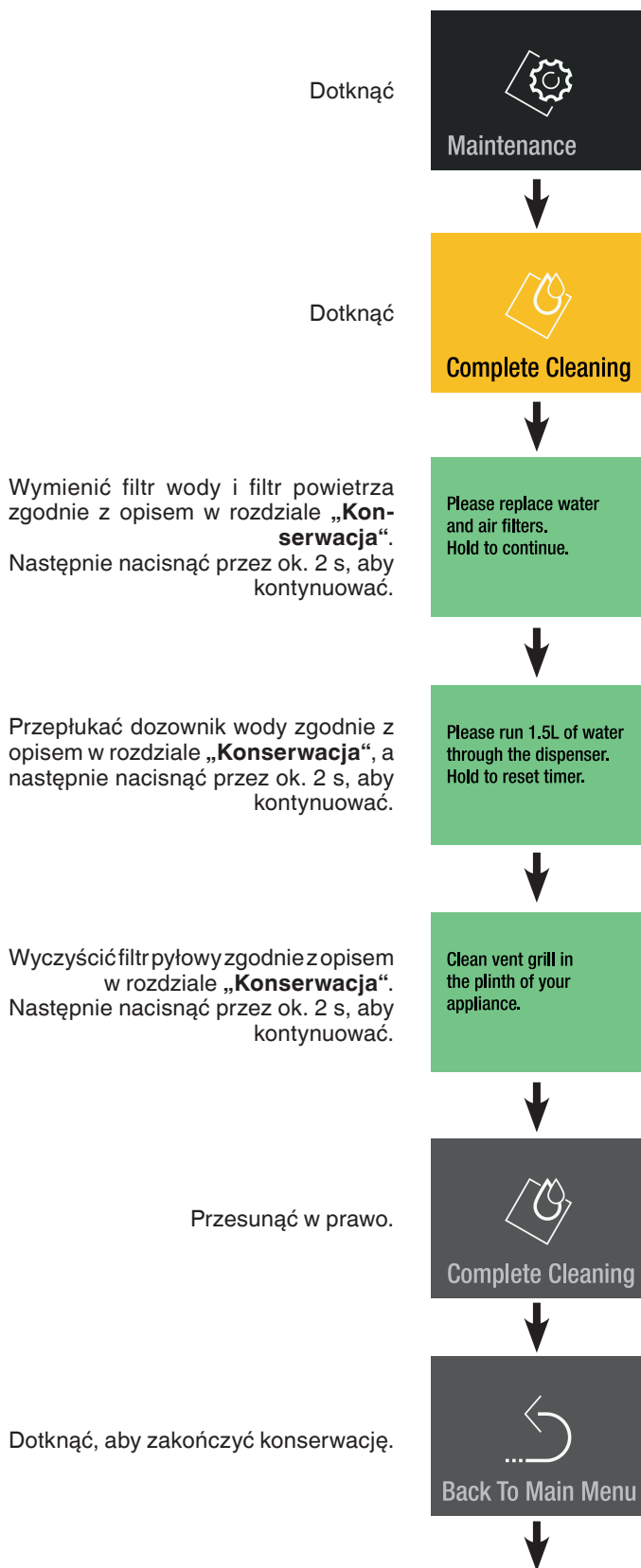

### Wskazówka

Pierwszych trzech partii lodu nie wolno spożywać ani używać, pojawi się przypomnienie.



Przypomnienia o konserwacji po 3 cyklach.

Dotknąć



Proszę wyjąć kostki lodu z szuflady i wyrzucić je.

Dotknąć

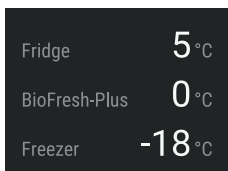
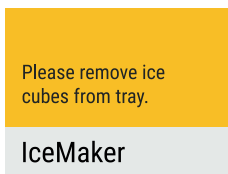

Wyświetlacz wyświetla informacje o urządzeniu.

Przesunąć w prawo.

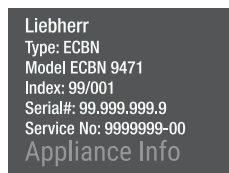

Przesunąć w lewo.  
(Widoczne tylko po włączeniu Smart-DeviceBox.)



Dotknąć, aby wyjść.

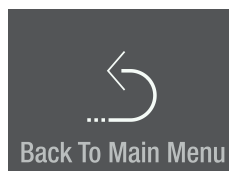

### Menu nastawień

Zawiera nastawienie jaskrawości wyświetlacza, język, jednostki, aktywację SmartDeviceBox i informacje o urządzeniu.

Dotknąć

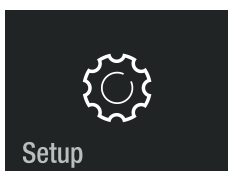

Przesunąć w lewo.

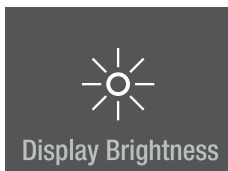

Przesunąć w lewo.

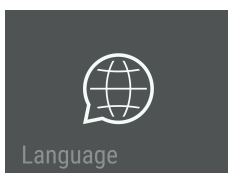

Przesunąć w lewo.

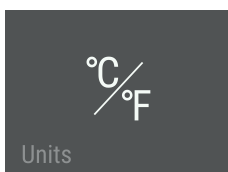

Przesunąć w lewo.

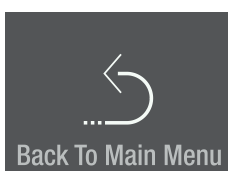

### Jaskrawość wyświetlacza

Dotknąć

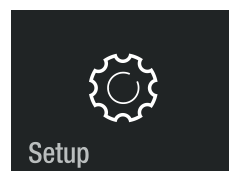

Dotknąć



100% = maksymalna jasność.  
25% = najniższa jasność.  
Przesunąć do żądanej wartości i dotknąć.

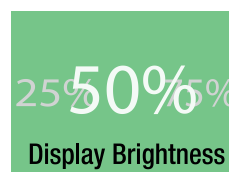

Przesunąć w lewo.

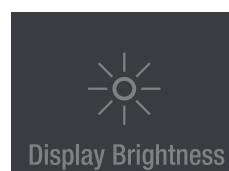

Dotknąć, aby wyjść.

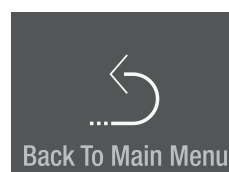

## Język

Dotknąć



Przesunąć do języka i dotknąć



### Dostępne języki:

- niemiecki
- portugalski (Brazylia)
- francuski
- hiszpański
- włoski
- angielski (GB)
- angielski (US)
- chiński
- rosyjski

Przesunąć dwa razy w lewo.

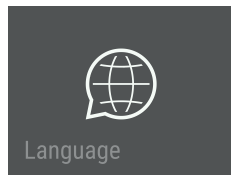

Dotknąć, aby wyjść.

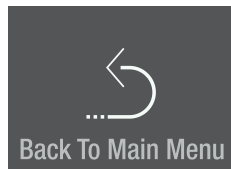

## Jednostki

Dotknąć

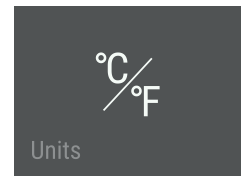

Przesunąć do żądanej jednostki temperatury i dotknąć

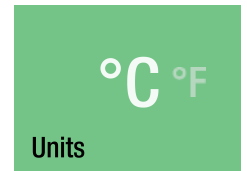

Przesunąć w lewo.

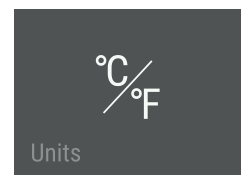

Dotknąć, aby wyjść.

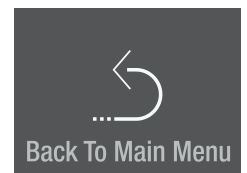

## SmartDeviceBox (nie dotyczy każdego kraju)

Urządzenie jest przygotowane do integracji z systemem Smart Home i usług rozszerzonych.

Dalsze informacje na temat dostępności i wymagań, a także poszczególnych możliwości są dostępne na stronie internetowej [smartdevice.liebherr.com](http://smartdevice.liebherr.com).

Pobrać aplikację "SmartDevice" na mobilne urządzenie końcowe.

Uruchomić aplikację na mobilnym urządzeniu końcowym i postępować zgodnie z instrukcjami.



**Funkcje SmartDevice nie są dostępne we wszystkich krajach.**

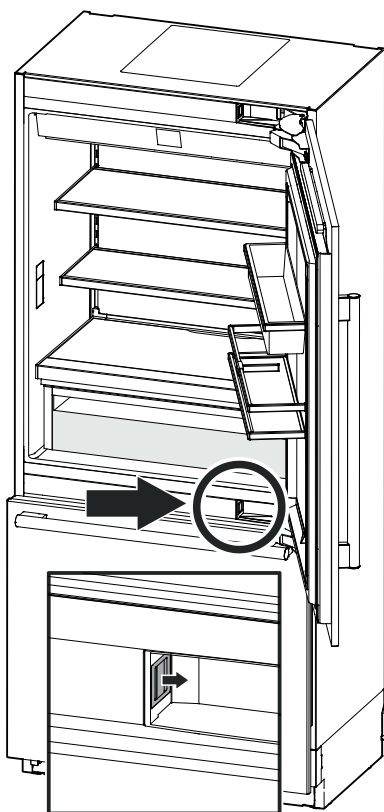

## Opis wyświetlacza SmartDevice

SmartDeviceBox jest włożony.

Hold to configure now.

SDB Inserted

Wskazanie do rozpoczęcia połączenia WLAN.



Connect SDB

Symbol miga.

Trwa nawiązywanie połączenia z siecią WLAN.



SDB Connecting

Wyświetlane są informacje logowania do routera.

Router\_0123456789  
01234567890123456

Connecting to:

Urządzenie jest podłączone do sieci WLAN.



SDB Connected

Zresetowanie połączenia.

Reset SDB connection?  
Hold to reset.

Ten komunikat informuje o problemach z routerem lub Internetem.



No Connection

## Komunikaty alarmowe

### Alarm otwartych drzwi

Drzwi urządzenia były otwarte przez ponad 180 sekund.

**Czynność**  
Zamknąć drzwi.



### Alarm błędu elektroniki

Błąd elektroniki.  
Dotknąć



**Czynność**  
Skontaktować się z serwisem technicznym i zgłosić wyświetlony kod błędu.

Dotknąć



Dotknąć

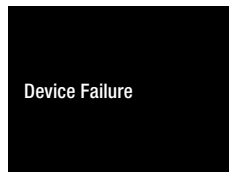

Nacisnąć przez ok. 2 sekundy, aby ponownie odczytać kod błędu.



### Alarm temperatury

Dotknąć



Temperatura wewnętrzna była zbyt wysoka.

Dotknąć



Dotknąć

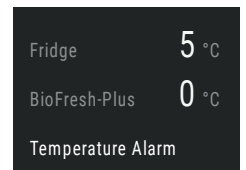

**Czynność**  
Sprawdzić jakość przechowywanych produktów spożywczych.

Wskazanie alarmu gaśnie, gdy tylko osiągnięta zostanie ustawiona temperatura.



### Alarm wody

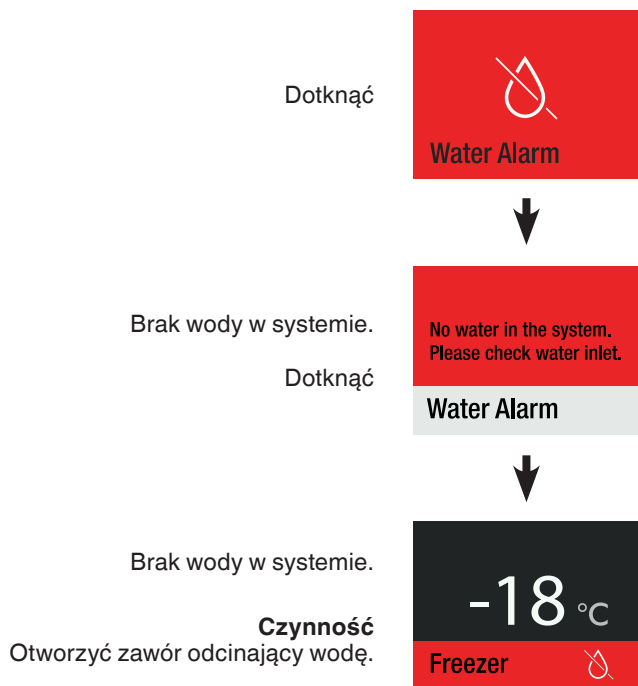

### Alarm prądowy

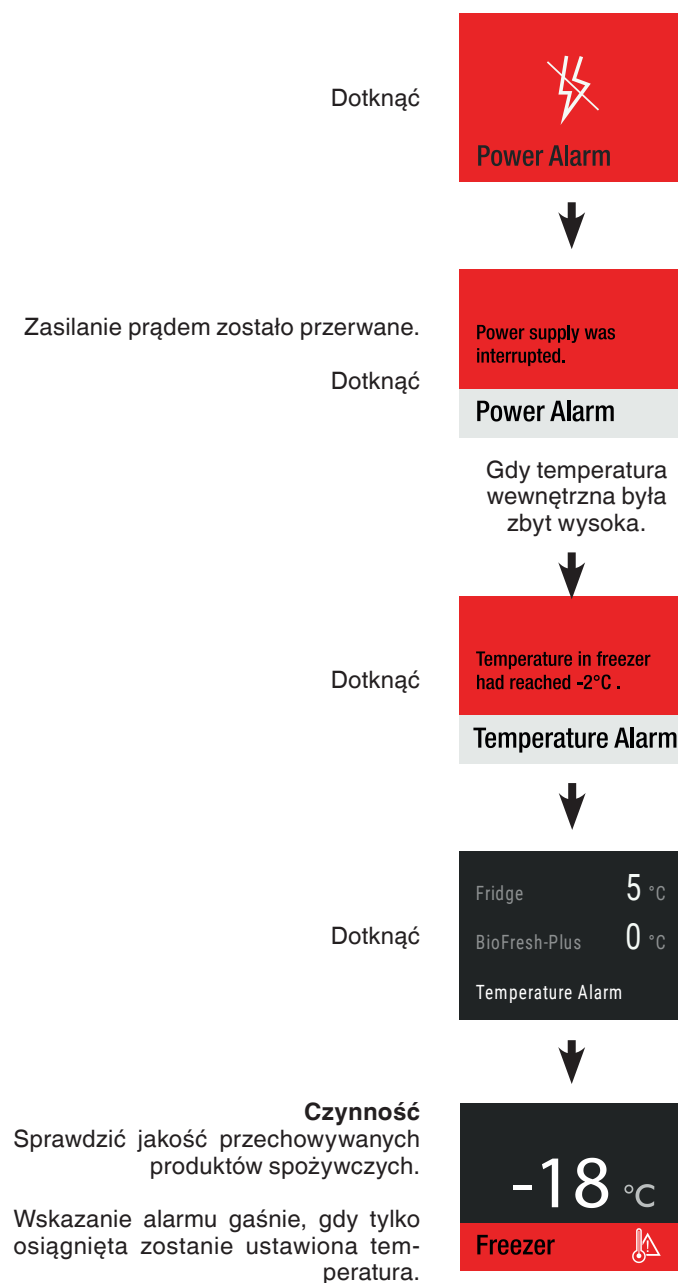

## Alarm IceMakera



## Błąd połączenia

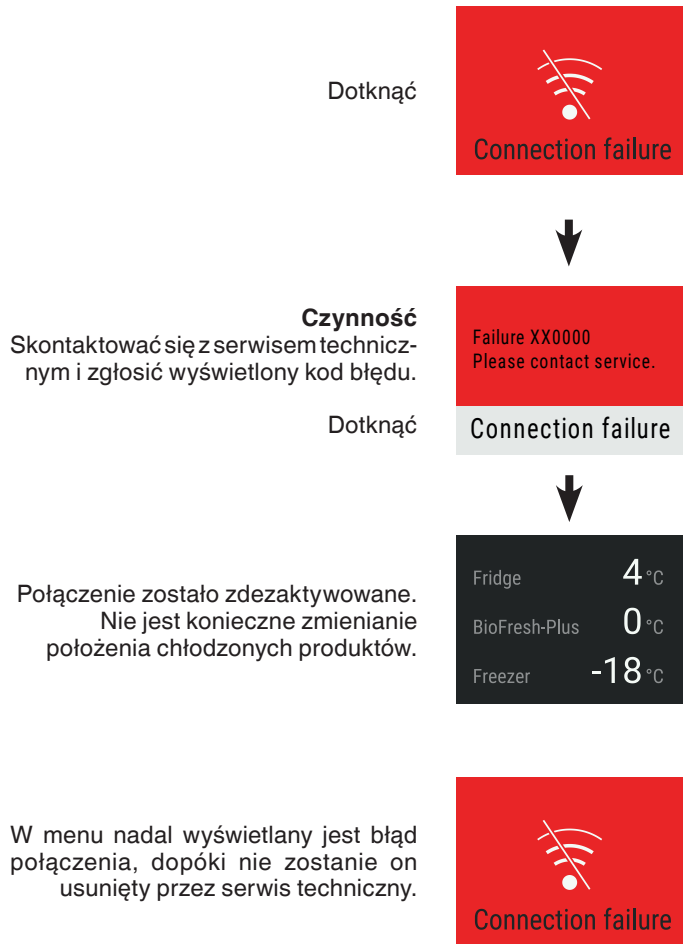

## Wyposażenie

W razie potrzeby przestawić na wysokość półki i półki osadzone na drzwiach.



**Ryzyko obrażeń i uszkodzenia.**

**Nie próbować przenosić półki ani półki osadzonej na drzwiach ze znajdującymi się na nich produktami spożywczymi.**

**Przestawiać tylko pustą półkę lub półkę osadzoną na drzwiach.**

### Przestawienie półek

#### Wyjmowanie

Podnieść półkę i wyjąć.

#### Wkładanie

Włożyć haczyki półki na żądanej wysokości do otworów w listwie z występami i nacisnąć w dół.

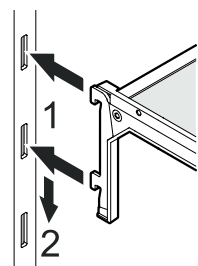
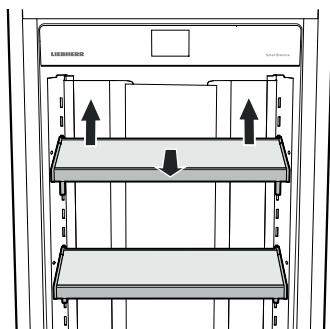

### Przestawienie półki osadzonej na drzwiach

#### Wyjmowanie

Podnieść półkę osadzoną na drzwiach i wyjąć.

#### Wkładanie

Włożyć haczyki półki osadzonej na drzwiach na żądanej wysokości do otworów w listwie z występami i nacisnąć w dół.

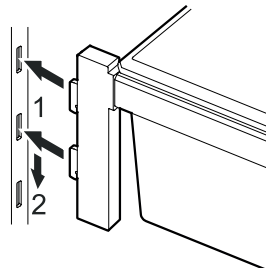
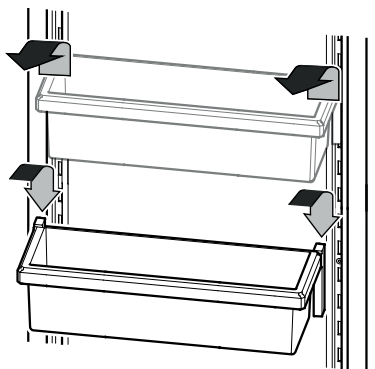

### Przegrodka półki \*

Butelki można chronić przed przewróceniem podczas otwierania i zamykania drzwi.

Przesunąć przegrodkę półki do żądanej pozycji.

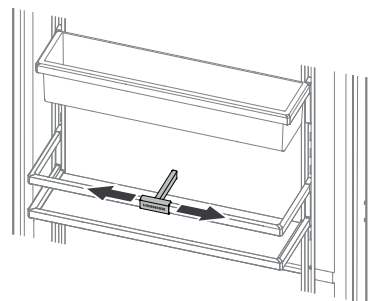

### Półka na butelki

Półkę umieszczoną ponad szufladami BioFresh można wykorzystać do poziomego przechowywania butelek.

Wyjąć szklaną półkę.

#### Wskazówka

Podczas przechowywania wysokich butelek (większych niż 230 mm), półka na butelki musi zostać przesunięta do wyższej pozycji, aby uniknąć kolizji.

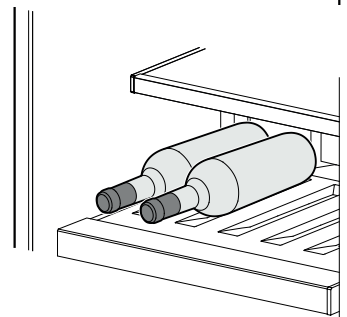
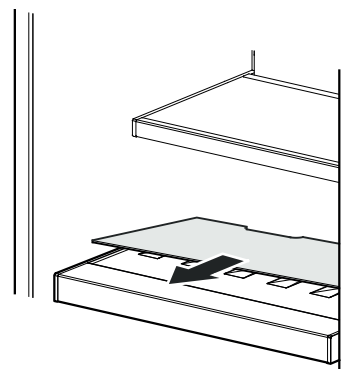

### Dozownik wody

Szklankę do picia przycisnąć do dolnej części dozownika. Górna część wysunie się, a woda wpłynie do szklanki.

(maks. czas uruchomienia 2 min → czas oczekiwania przed ponownym użyciem 4 min)

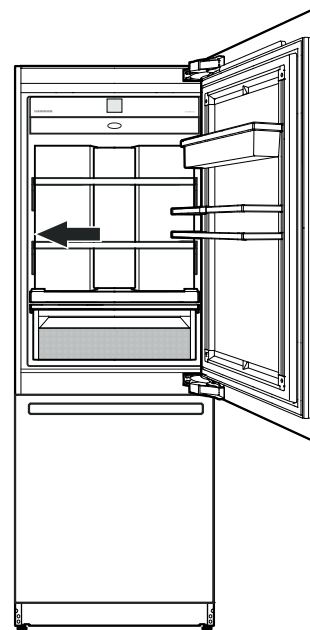
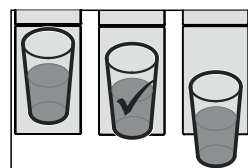
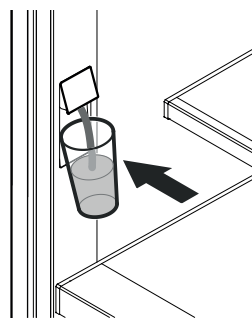

#### Wskazówka

Temperatura wody zależy od ustawienia urządzenia i temperatury doprowadzanej wody.

\* zależne od modelu i wyposażenia

## Część BioFresh-Plus

Ustawić temperaturę części BioFresh-Plus zgodnie z rodzajem przechowywanych produktów spożywczych. Patrz rozdział „Nastawienie temperatury (Część BioFresh-Plus)”.

Ustawić na 0°C (nastawienie fabryczne), aby przechowywać owoce, warzywa, mięso, kiełbasę lub produkty mleczne.

Ustawić na -2°C do przechowywania ryb lub owoców morza. Czas przechowywania wynosi maksymalnie 3 dni.

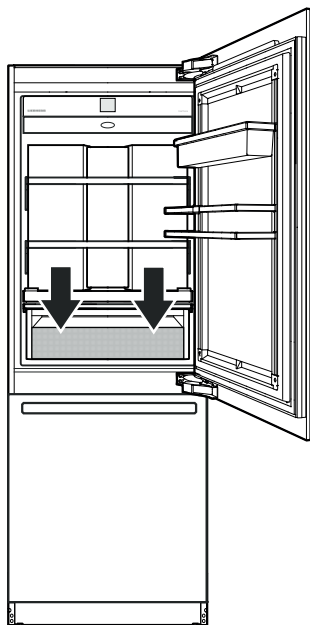

### Wskazówki

- Wilgotność powietrza w szufladach jest zależna od zawartości wilgoci w przechowywanych produktach, a także od częstotliwości otwierania urządzenia.
- Stopień świeżości i jakość produktów spożywczych mają decydujący wpływ na długość przechowywania.
- Nieopakowane produkty spożywcze pochodzenia zwierzęcego i roślinnego przechowywać oddzielnie, powkładać posortowane do szuflad. Jeśli muszą być przechowywane razem ze względu na miejsce, przechowywać je w opakowaniach! Nie dopuszczać do bezpośredniego kontaktu różnych rodzajów mięsa, zawsze oddzielać je opakowaniem; zapobiega to przedwczesnemu zepsuciu się z powodu przenoszenia zarasków.
- Do części BioFresh-Plus nie należą: twarde ser, ziemniaki, warzywa wrażliwe na zimno, takie jak ogórki, bakłażany, awokado, pół dojrzałe pomidory, cukinia, wszystkie owoce tropikalne wrażliwe na zimno, takie jak ananasy, banany, grejpfruty, melony, mango, papaja itp.

## Czyszczenie

### ⚠ OSTRZEŻENIE!

- Aby uniknąć obrażeń na skutek porażenia prądem, przed czyszczeniem urządzenia wyjąć wtyczkę z gniazda sieciowego lub wyłączyć bezpiecznik.
- Aby uniknąć obrażeń lub uszkodzeń, nie stosować urządzeń do czyszczenia gorącą parą do czyszczenia urządzenia.
- Aby zapobiec zawarciom elektrycznym należy podczas czyszczenia urządzenia zadbać, aby woda użyta do czyszczenia nie wniknęła do układów elektrycznych. Nie używać gąbki lub ściereczki, która jest zbyt mokra.
- Wymagane jest regularne czyszczenie powierzchni stykających się z żywnością oraz łatwo dostępnych elementów systemu odpływowego!
- Wyjąć produkty spożywcze z urządzenia i przechować je w chłodnym miejscu.
- Po 5 dniach nieużywania wyczyścić lub przepłukać system wody, patrz rozdział „Menu konserwacji”.
- Wyjąć półki i półki osadzone na drzwiach. Patrz rozdział „Wyposażenie”.

- Wyjąć szuflady BioFresh. Całkowicie wysunąć szufladę, unieść ją z tyłu i wyjąć.

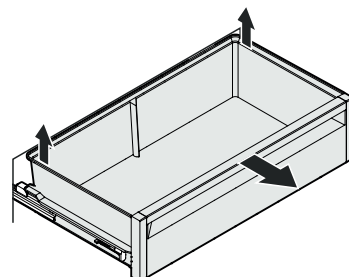

- Szufladę zamrażarkową pociągnąć w górę za prawy i lewy narożnik (1). Przesunąć zasobnik do tyłu (2). Ustawić zasobnik ukośnie i wyjąć (3).

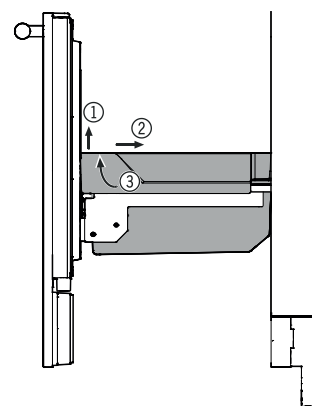

- W celu wyczyszczenia półki ze szkła w zamrażarce należy wyjąć dolną szufladę.

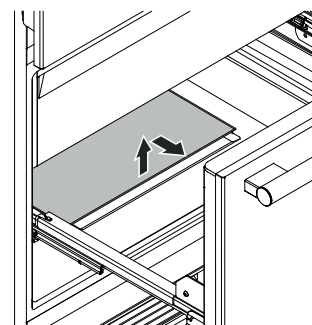

- Wyczyścić wnętrze oraz elementy wyposażenia letnią wodą i niewielką ilością płynu do mycia naczyń.

### Wskazówka

Nie używać szorujących/drapających gąbek, koncentratów detergentów i nigdy nie piaskować, nie chlorować, nie używać kwaśnych środków czyszczących lub rozpuszczalników chemicznych.



- Szyny wysuwane należy czyścić tylko lekko wilgotną szmatką.

#### Wskazówka

Woda użyta do czyszczenia nie może dostać się do prowadnic szyn.

- Wszystko wytrzeć dokładnie do sucha ściereczką.
- Nie dopuścić do uszkodzenia tabliczki znamionowej umieszczonej we wnętrzu urządzenia, nie usuwać tej tabliczki - zawiera ona ważne wskazówki dla serwisu technicznego.

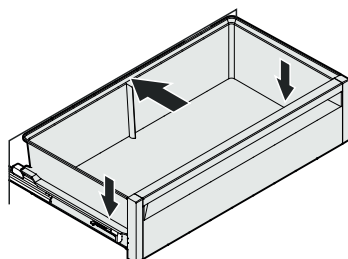
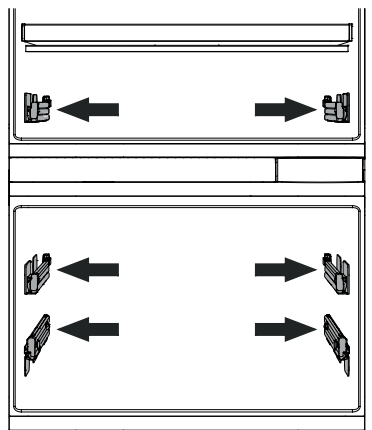

- Włożyć szuflady BioFresh.

Wysunąć całkowicie szyny wysuwane. Umieścić szufladę na szynach i wsunąć całkowicie.

- Wymienić wszystkie części i włożyć produkty spożywcze z powrotem. Patrz rozdział „Wyposażenie“.
- Włączyć urządzenie.

## Menu konserwacji

Konserwację można przeprowadzać niezależnie od określonych regularnych interwałów. Menu konserwacji zawiera następujące kroki.

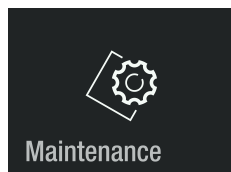

**Całkowite czyszczenie**  
Do pełnej konserwacji urządzenia.

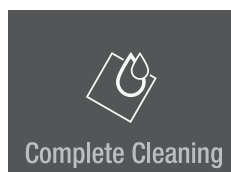

→ Please replace water and air filters.  
Hold to continue.

→ Please run 1.5L of water through the dispenser.  
Hold to reset timer.

→ Clean vent grill in the plinth of your appliance.

**Czyszczenie dozownika wody**  
Do przerwania dopływu wody, aby wyczyścić wylot dozownika wody.



→ Please clean water dispenser.  
Hold to activate water dispenser.

**Nowy filtr wody**  
Do płukania i resetowania interwału konserwacji.

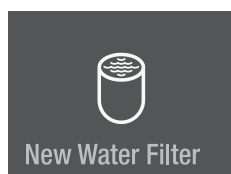

→ Please replace water filter.  
Hold To continue.

→ Please run 1.5L of water through the dispenser.  
Hold to reset timer.

**Nowy filtr powietrza**  
Aby zresetować interwał konserwacji.

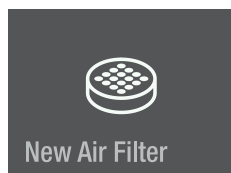

→ Please replace air filter.  
Hold to reset timer.

**Czyszczenie płukania**  
Do płukania dozownika wody, gdy nie był używany przez dłuższy czas.

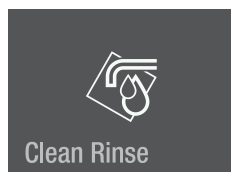

→ Please run 1.5L of water through the dispenser.

Powrót do menu głównego.

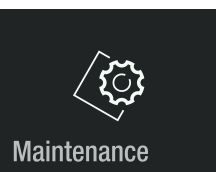
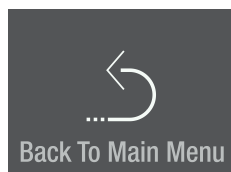

## Konserwacja

### Nowy filtr wody

Wbudowany filtr wody pochłania osady w wodzie i zmniejsza smak chloru.

#### Wskazówka

Aby uniknąć zmniejszenia przepływu wody w dozowniku wody, filtr wody należy wymieniać co najmniej zgodnie z określonymi interwałami konserwacji.

Jeśli przepływ zostanie zauważalnie zmniejszony, filtr wody należy wymienić wcześniej.

#### Wskazówka

Podczas wyjmowania lub wkładania filtra nie jest konieczne odcięcie dopływu wody.

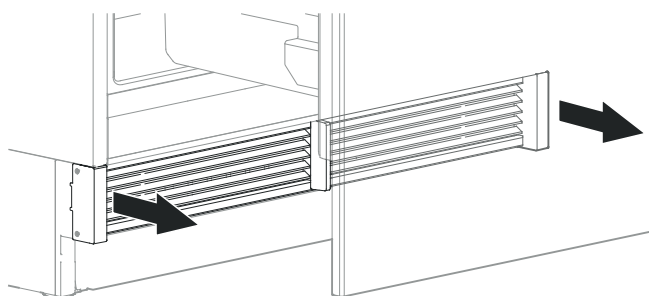

Zdjąć kratkę wentylacyjną.

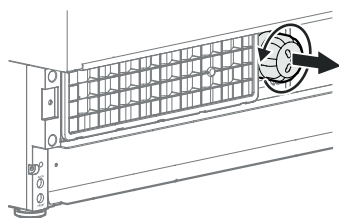

Obrócić filtr wody w kierunku przeciwnym do ruchu wskazówek zegara i wyjąć go.

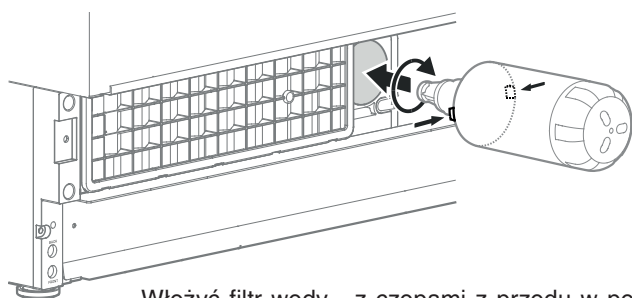

Włożyć filtr wody - z czopami z przodu w pozycji poziomej - do oporu i obrócić go w prawo, aż się zablokuje.

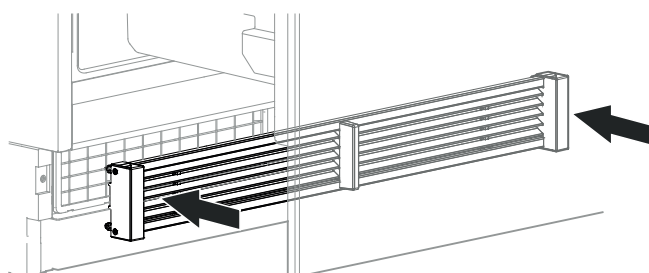

Zamontować kratkę wentylacyjną.

Dotknąć



Nacisnąć przez ok. 2 s

Please replace water filter. Hold To continue.



Nacisnąć przez ok. 2 s

Please run 1.5L of water through the dispenser. Hold to reset timer.

Przepłukać ok. 1,5 l wody przez dozownik i wyłączyć.

Okres wymiany filtra wody jest resetowany.

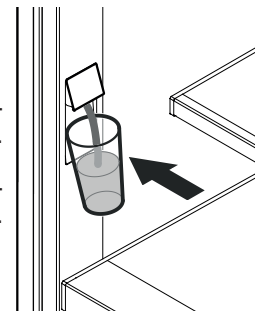

Przesunąć 3 razy w lewo.



Dotknąć, aby wyjść z menu.

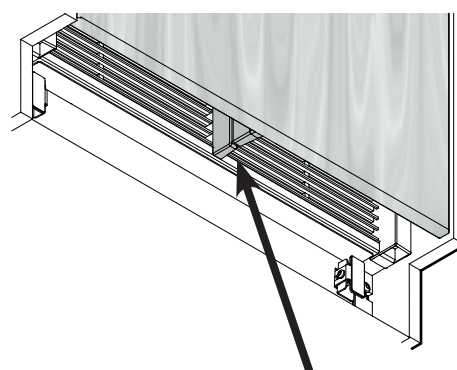
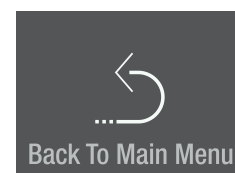

Sprawdzić, czy nie ma szczeliny między separatorem powietrza w urządzeniu, a separatorem powietrza w drzwiach.

#### Wskazówka

Jeśli kratka wentylacyjna zostanie zainstalowana nieprawidłowo, pojawi się szczelina.

### Czyszczenie dozownika

Otwór dozownika i otoczenia można wyczyścić bez odłączania urządzenia od sieci energetycznej.

Dotknąć

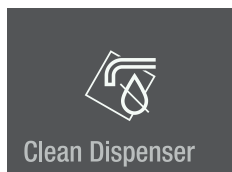

Komunikat

Please clean water dispenser.  
Hold to activate water dispenser.

Dopływ wody jest teraz przerwany.

- Wcisnąć dolną część dozownika, aby górna część wystawała.
- Oczyszczyć wylot wody i otoczenie.
- Puścić dolną część dozownika.

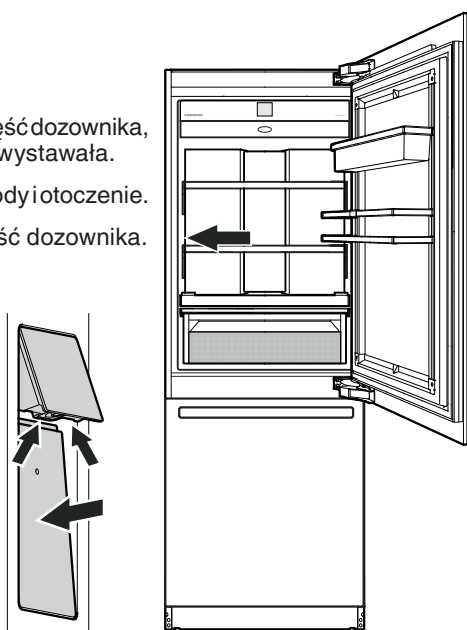

Nacisnąć przez ok. 2 s

Please clean water dispenser.  
Hold to activate water dispenser.



Dozownik wody jest ponownie gotowy do użycia.



Jeśli przepływ wody nie jest już równomierny, należy wymienić perlator (patrz dane kontaktowe na odwrocie niniejszej instrukcji).

### Nowy filtr powietrza

Filtr powietrza pochłania zapachy z wnętrza urządzenia. Należy go wymieniać przynajmniej w określonych odstępach interwału konserwacji.

Dotknąć

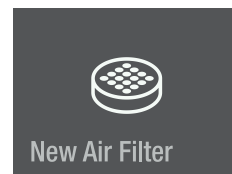

Komunikat

Please replace air filter.  
Hold to reset timer.

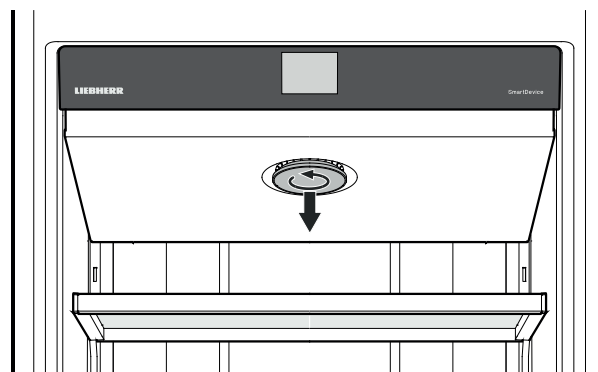

Obrócić pokrywkę w kierunku przeciwnym do ruchu wskazówek zegara i usunąć ją.

Obrócić filtr powietrza w kierunku przeciwnym do ruchu wskazówek zegara i wyjąć go.

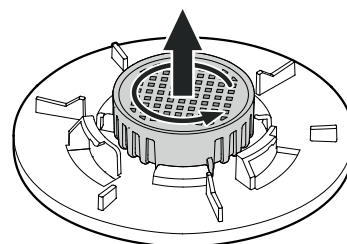

Włożyć nowy filtr powietrza i obracać w kierunku zgodnym z ruchem wskazówek zegara do zaryglowania.

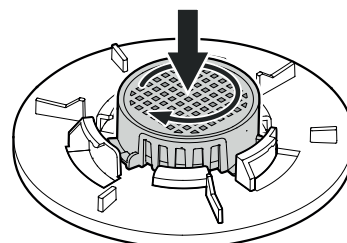

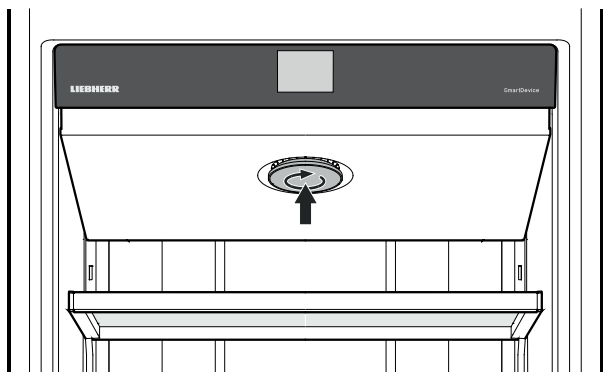

Włożyć pokrywkę i obracać w kierunku zgodnym z ruchem wskazówek zegara do zaryglowania.

Nacisnąć przez ok. 2 s  
Interwał konserwacji wymiany filtra powietrza jest resetowany.

Please replace air filter.  
Hold to reset timer.

Przesunąć dwa razy w lewo.



New Air Filter

Dotknąć, aby wyjść z menu.



Back To Main Menu

### Czyszczenie płukania

Jeśli dozownik wody nie był używany przez tydzień lub dłużej, przepłukać rurki.

Dotknąć



Clean Rinse

Komunikat

Please run 1.5L of water  
through the dispenser.

Przepłukać ok. 1,5 l wody przez dozownik i wyłączyć.

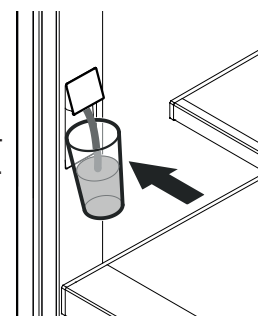

Nacisnąć przez ok. 2 s

Please run 1.5L of water  
through the dispenser.

Przesunąć w lewo.



Clean Rinse

Dotknąć, aby wyjść z menu.



Back To Main Menu

## Czyszczenie filtra pyłowego

Wyczyść filtr pyłowy w obszarze podstawy przynajmniej w określonych interwałach konserwacji.

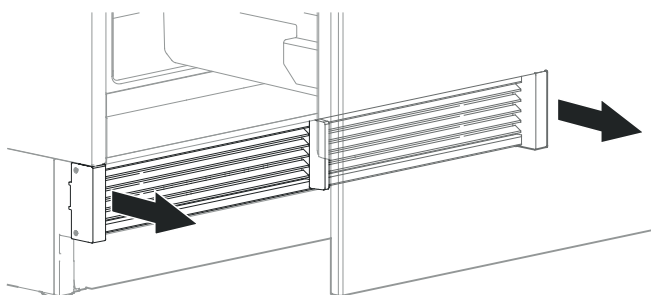

Zdjąć kratkę wentylacyjną.

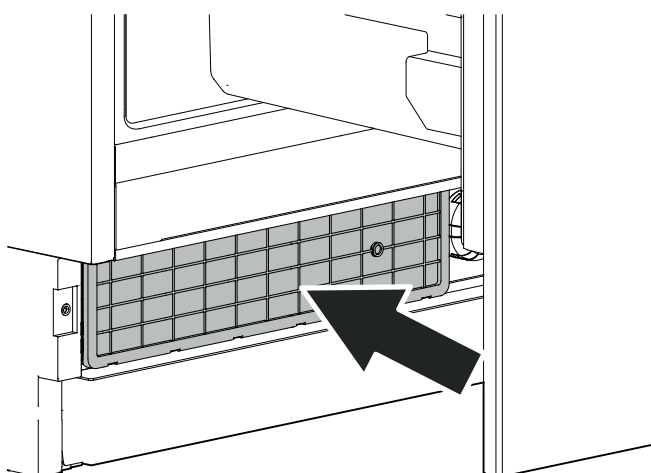

Oczyścić filtr pyłowy odkurzaczem.

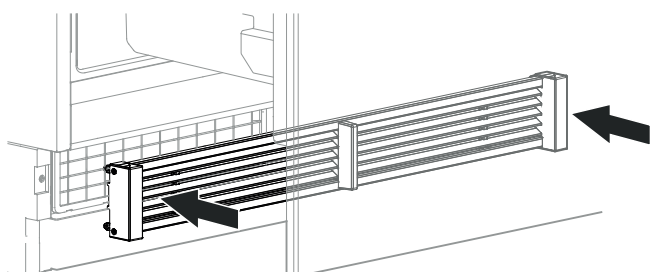

Zamontować kratkę wentylacyjną.

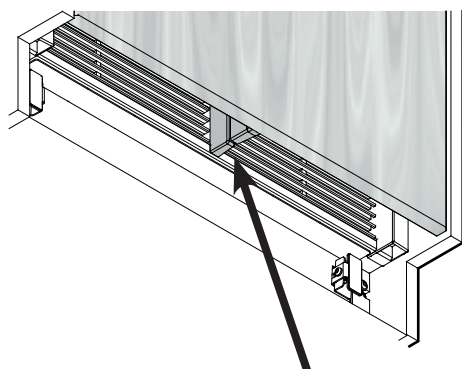

Sprawdzić, czy nie ma szczeliny między separatorem powietrza w urządzeniu, a separatorem powietrza w drzwiach.

### Wskazówka

Jeśli kratka wentylacyjna zostanie zainstalowana nieprawidłowo, pojawi się szczelina.

## Funkcje dodatkowe

Dopasowanie temperatury BioFresh  
Dopasowanie temperatury BioFresh-Plus  
Nastawienie ciśnienia wody  
Sterowanie ogrzewaniem (tylko ECBN 9673 / ECBN.. 99.3)  
Ręczna aktywacja funkcji rozmrażania  
Zresetować do nastawień fabrycznych  
DemoMode

Dotknąć

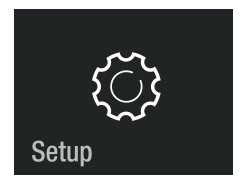

Przesunąć w prawo.

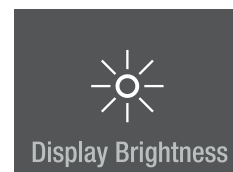

Nacisnąć przez ok. 2 s

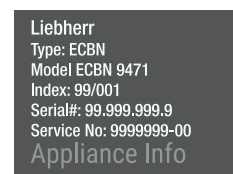

Przesunąć w lewo lub w prawo.  
Wprowadzić kod **151**.  
W przypadku wprowadzenia nieprawidłowego kodu, wskaźnik powróci do informacji o urządzeniu.

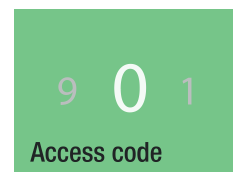

Nawigować po menu.

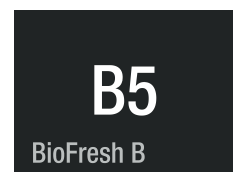

**Dopasowanie temperatury BioFresh (prawa strona szuflady)**  
Temperaturę w szufladzie utrzymuje się na stałym poziomie ok. 0°C. Można ją ustawić nieco cieplej lub zimniej.



**OSTROŻNIE!**

**Przy wartościach B4 - B1 temperatury w szufladach mogą ulec obniżeniu poniżej 0°C. Może to doprowadzić do zamrożenia produktów spożywczych.**

#### Wskazówka

Nie należy zwiększać ani zmniejszać o więcej niż o jeden krok. W następnych dniach należy sprawdzić temperaturę w części BioFresh-Plus. Jeżeli nie jest zgodna z pożądaną, należy ją jeszcze raz zwiększyć lub zmniejszyć o jeden krok.

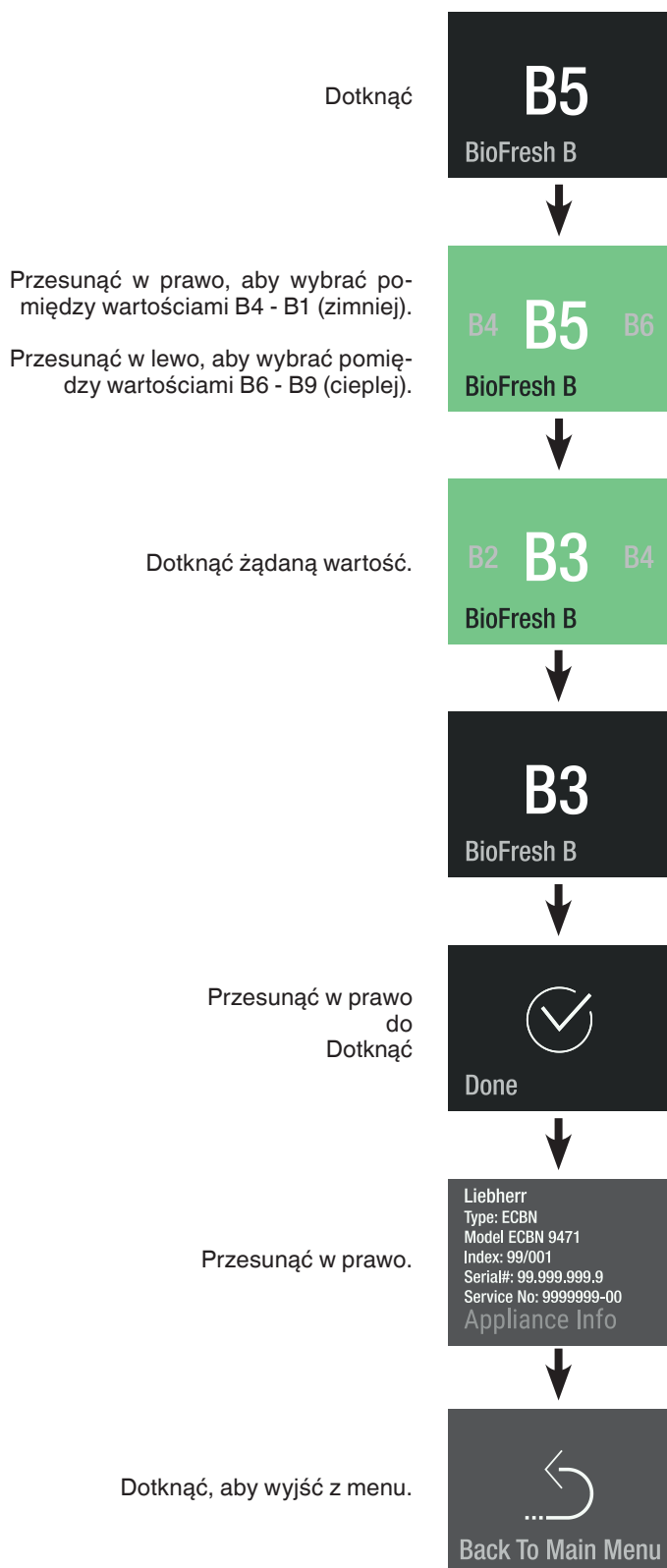

**Dopasowanie temperatury BioFresh-Plus (lewa strona szuflady)**

Możliwy jest wybór temperatury w szufladzie 0°C lub -2°C. Oba stałe nastawienia temperatury można każdorazowo ustawić na nieco cieplejsze lub zimniejsze.

#### Wskazówka

Nie należy zwiększać ani zmniejszać o więcej niż o jeden krok. W następnych dniach należy sprawdzić temperaturę w części BioFresh-Plus. Jeżeli nie jest zgodna z pożądaną, należy ją jeszcze raz zwiększyć lub zmniejszyć o jeden krok.

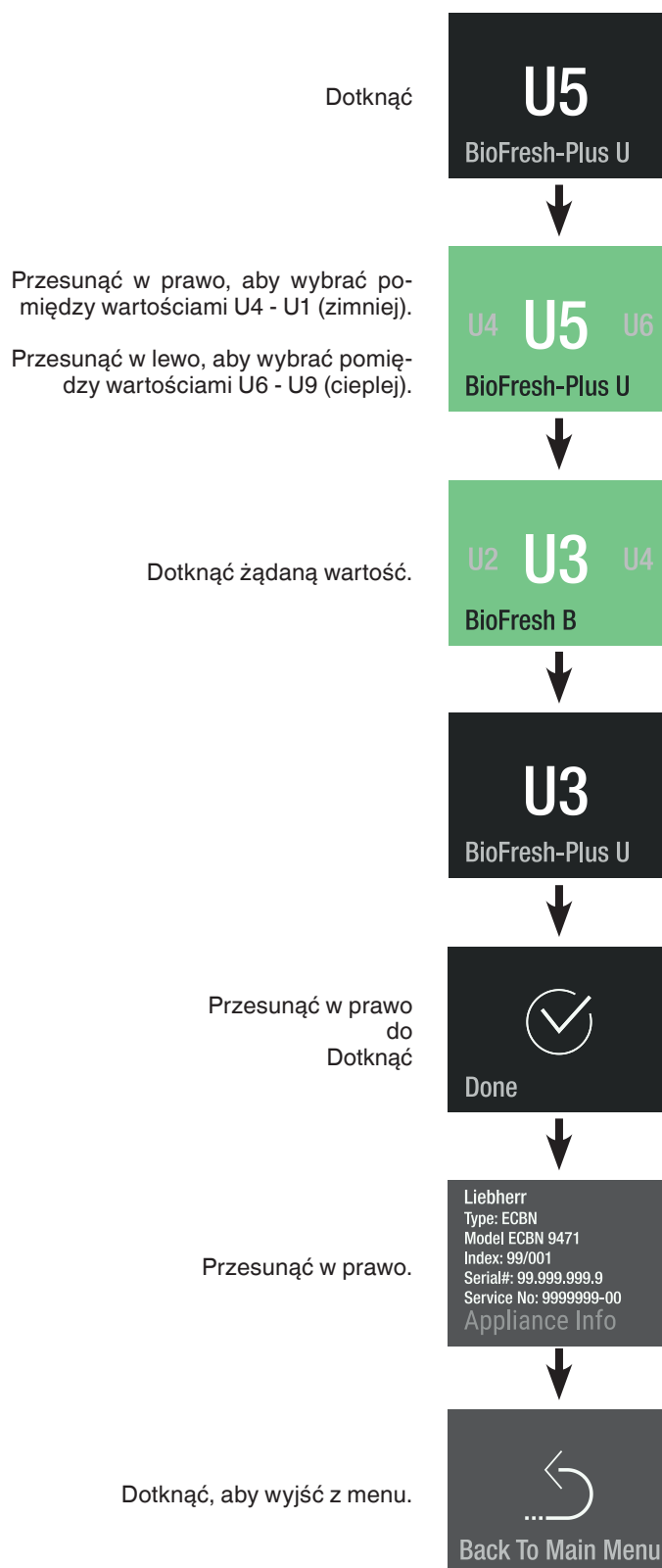

## Ciśnienie wody

Jeśli kostki lodu produkowane przez IceMaker są za małe (pierwsze partie są zawsze mniejsze), można regulować dopływ wody.

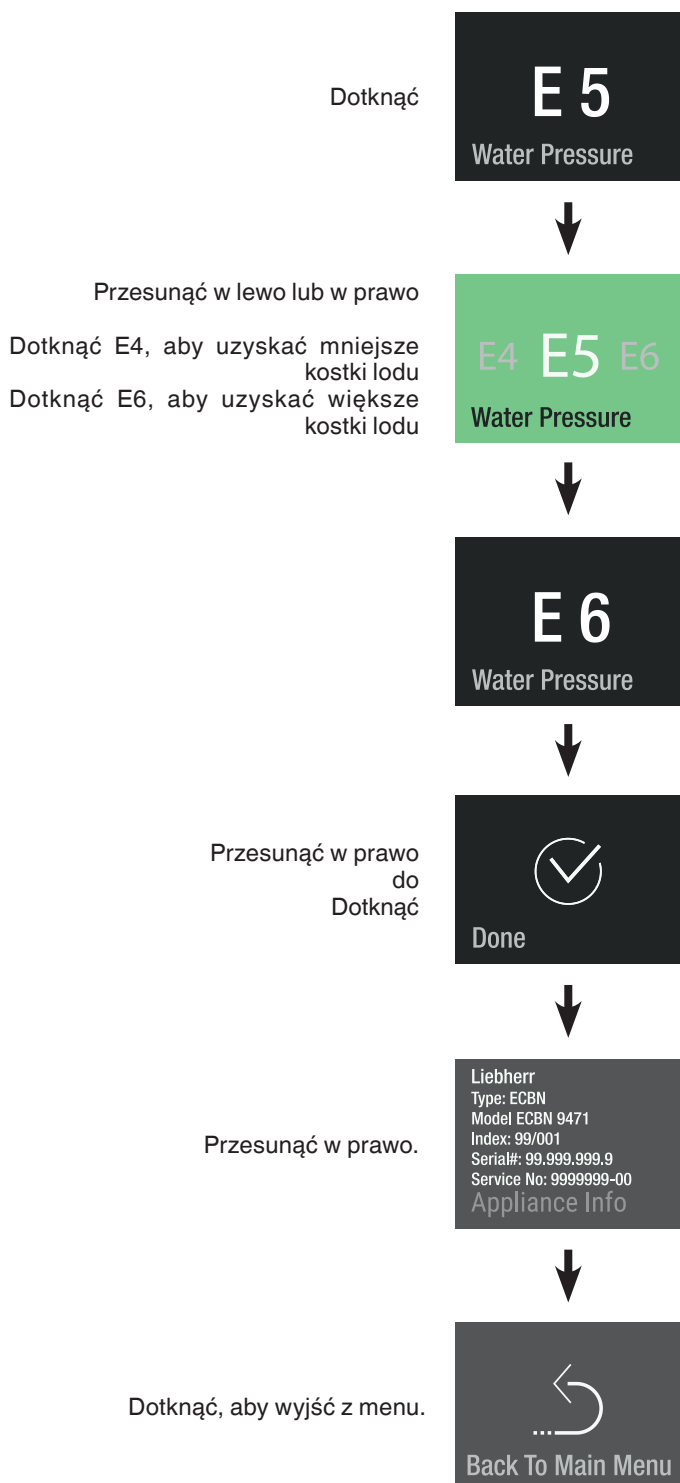

## Wskazówka

Nie zwiększać więcej niż o jeden krok. Gdy ustawiona wartość jest za wysoka, może dojść do przelania się wody z IceMakera w agregacie wytwarzania kostek lodu.

Sprawdzić rozmiar kostek lodu w ciągu najbliższych kilku dni. Gdy kostki lodu są nadal mniejsze od pożądanych, należy zwiększyć wartość ponownie o jeden krok.

## Sterowanie ogrzewaniem (tylko ECBN 9673 / ECBN.. 99.3)

Jeśli na uszczelce drzwi części chłodziarkowej skrapla się para wodna, można temu zaradzić poprzez aktywację ogrzewania uszczelki.

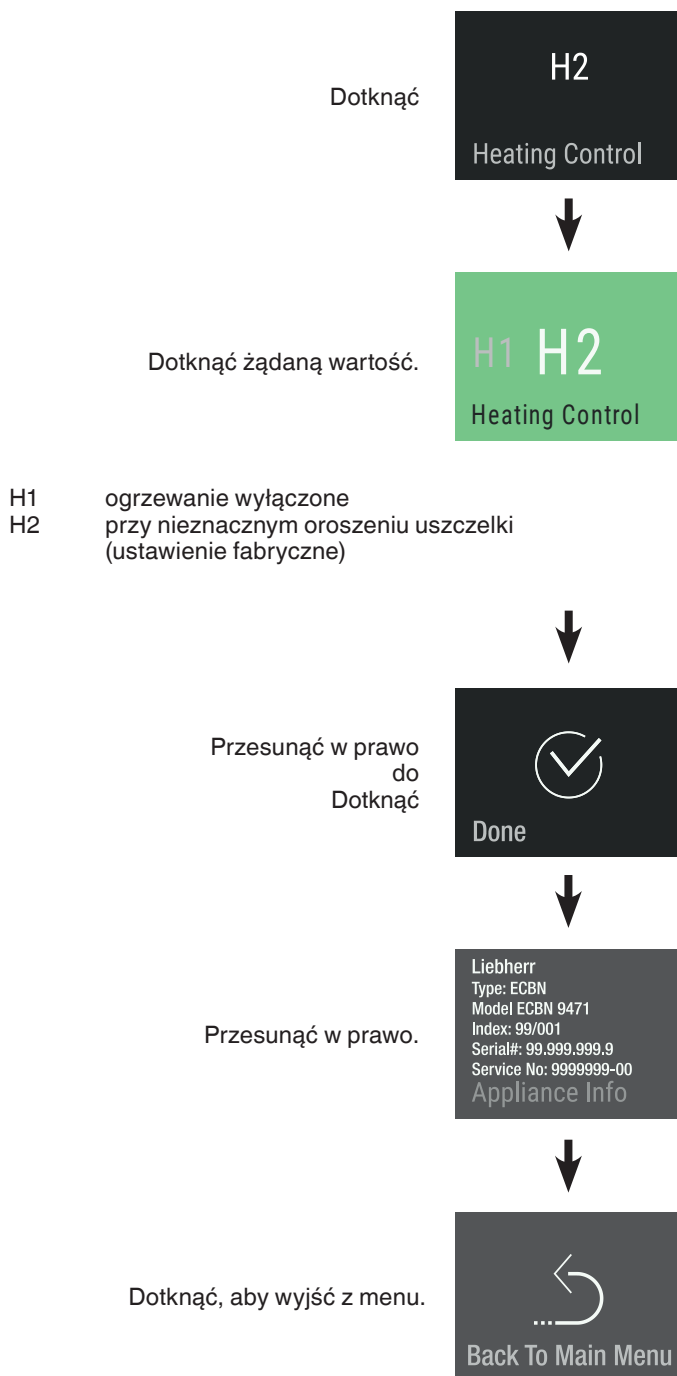

H1  
H2  
ogrzewanie wyłączone przy nieznacznym oroszeniu uszczelki (ustawienie fabryczne)



## Ręczne rozmrażanie

Urządzenie ulega rozmrożeniu w sposób automatyczny. Funkcję rozmrażania można aktywować ręcznie w aplikacjach serwisowych.

### Część zamrażarkowa

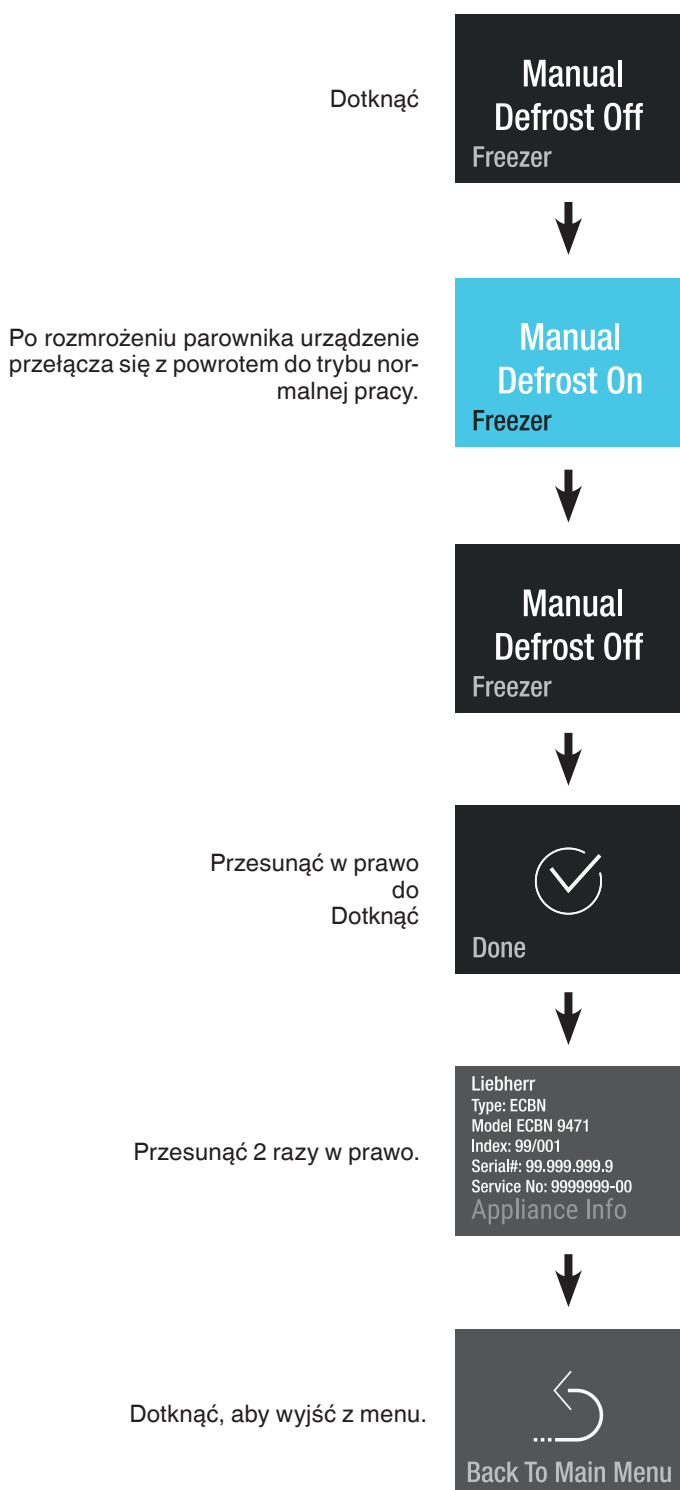

### Część chłodziarkowa

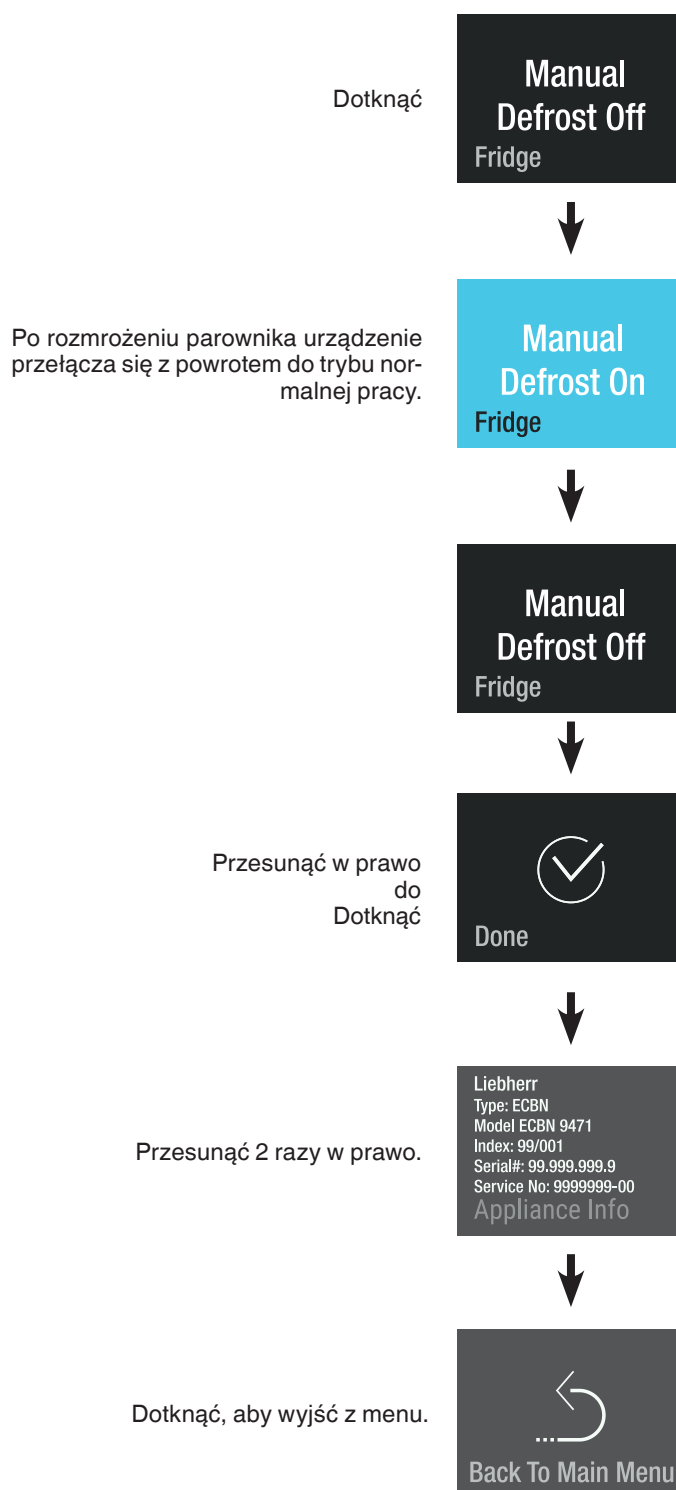

## Reset

Dzięki tej funkcji sterowanie elektroniczne można zresetować do nastawień fabrycznych.

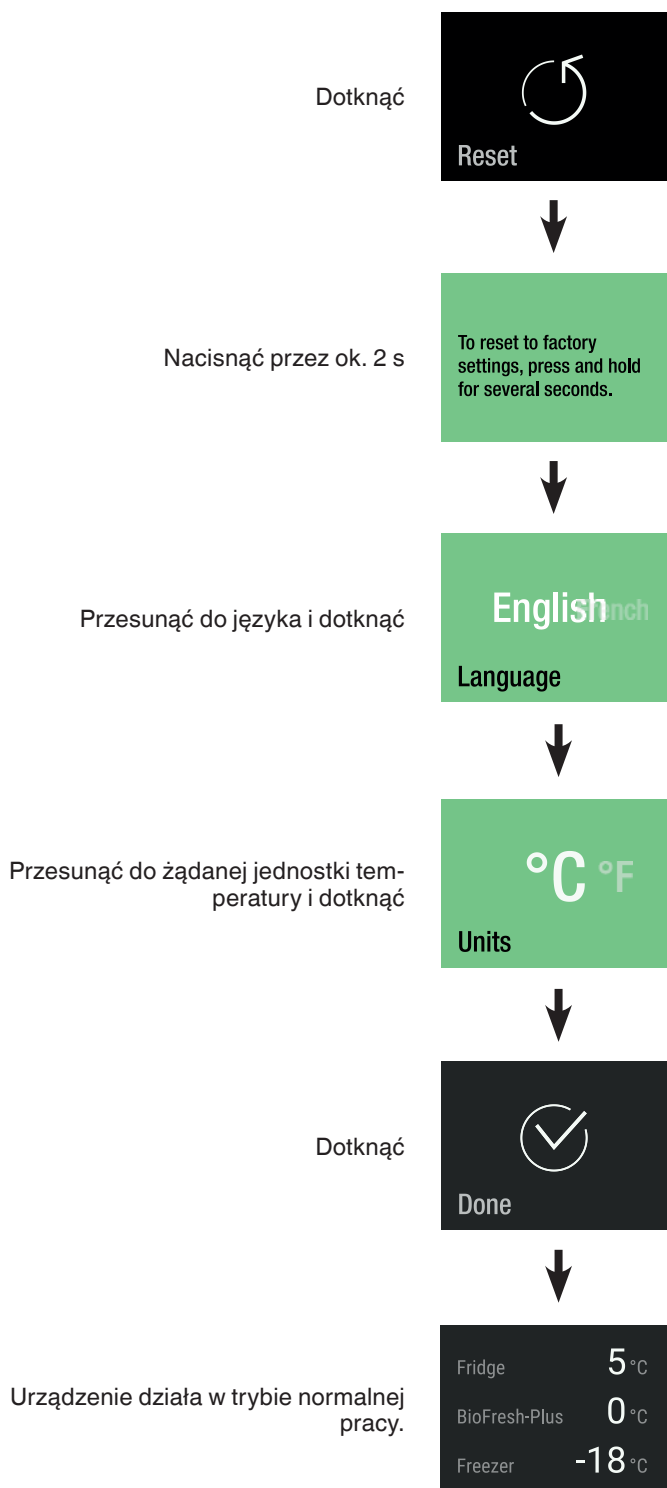

## DemoMode

Tryb DemoMode można aktywować, aby zaprezentować urządzenie na targach lub w salach sprzedaży, jak podczas w trybie normalnej pracy.

### Aktywacja trybu DemoMode



## Dezaktywacja trybu DemoMode

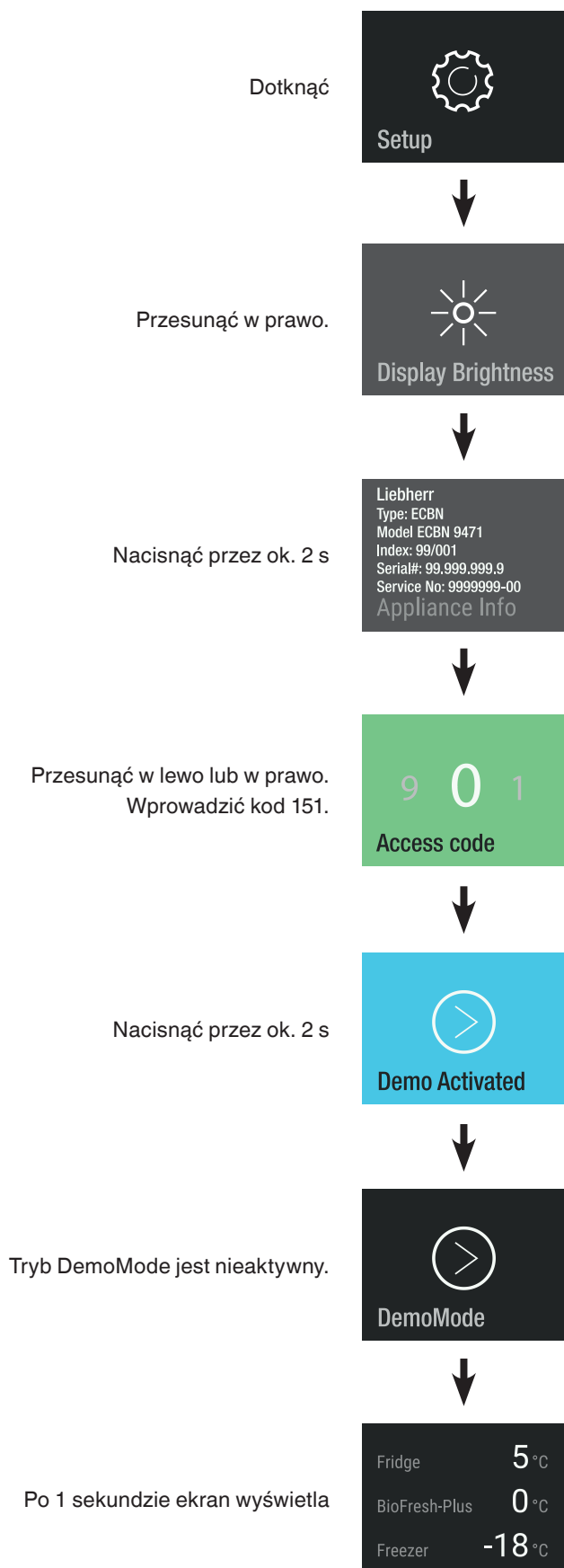

## Oszczędzanie energii

- Zawsze zapewniać dobrą wentylację. Nie zakrywać otworów wentylacyjnych ani kratki.
- Zawsze utrzymywać czyste otwory wentylacyjne.
- Nie instalować urządzenia w bezpośrednim świetle słonecznym, obok kucharki, ogrzewania itp.
- Zużycie energii zależy od warunków instalacji, np. temperatury otoczenia.
- Otwierać urządzenie możliwe krótko.
- Produkty spożywcze pokładać posortowane.
- Wszystkie produkty spożywcze należy przechowywać dobrze opakowane lub pod przykryciem. Unika się tworzenia się szronu.
- Wkładanie gorących potraw: najpierw ostudzić je do temperatury pokojowej.
- Rozmrozić zamrożone towary w komorze chłodniczej.
- Opróżnić część chłodziarkową i wyłączyć ją w przypadku dłuższego urlopu.

## Zakłócenia

**Następujące zakłócenia można usunąć we własnym zakresie przez sprawdzenie możliwych przyczyn:**

**Urządzenie nie pracuje.** Sprawdzić, czy

- urządzenie jest włączone,
- wtyczka jest prawidłowo umieszczona w gnieździe,
- bezpiecznik dla gniazda sieciowego jest w porządku.

**Odgłosy pracy są zbyt głośne.** Sprawdzić, czy

- urządzenie stoi stabilnie na podłodze,
- znajdujące się obok meble lub przedmioty nie są wprawiane w wibracje przez pracujący agregat chłodniczy. Prosimy pamiętać, iż odgłosów przepływającej cieczy w obiegu chłodniczym nie można wyeliminować.

**Temperatura nie jest wystarczająco niska.** Sprawdzić

- nastawienie zgodnie z rozdziałem „**Nastawienie temperatury**“.
- czy ustawiona została prawidłowa wartość?
- czy włożono ewentualnie zbyt duże ilości świeżych produktów spożywczych;
- czy włożony oddzielnie termometr wskazuje prawidłową wartość,
- czy odpowietrzanie działa prawidłowo,
- czy miejsce ustawienia urządzenia nie znajduje się zbyt blisko innego źródła ciepła?

Jeżeli zakłócenie w pracy urządzenia nie zostało wywołane żadną z powyższych przyczyn i nie są Państwo w stanie samodzielnie go usunąć, prosimy zwrócić się do najbliższej placówki serwisu technicznego. Prosimy o podanie następujących danych z tabliczki znamionowej urządzenia: oznaczenie typu (1), numer serwisowy (2) i numer urządzenia (3).

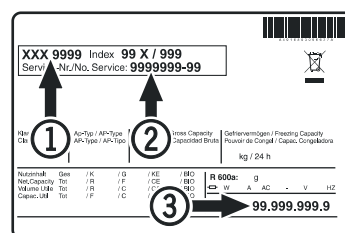

Rozmieszczenie tabliczki znamionowej wskazano w rozdziale „**Opis urządzenia**“.

## Czasowe wyłączenie urządzenia

W sytuacji, gdy konieczne stanie się wyłączenie urządzenia na dłuższy okres czasu należy:

Wyłączyć IceMaker zgodnie z opisem w rozdziale "Wyłączenie IceMakera".

wyjąć wtyczkę z gniazda sieciowego lub wykręcić/wyłączyć bezpiecznik obwodu gniazda sieciowego, do którego podłączone jest urządzenie.

Urządzenie wyczyścić i pozostawić z otwartymi drzwiami, aby zapobiec w ten sposób tworzeniu się nieprzyjemnych zapachów.

Urządzenie jest zgodne z odpowiednimi przepisami bezpieczeństwa oraz z Dyrektywami UE 2014/35/UE, 2014/30/UE, 2009/125/WG i 2011/65/UE.



**Liebherr Hausgeräte Lienz GmbH**

Dr.-Hans-Liebherr-Strasse 1

A-9900 Lienz

Österreich

[www.liebherr.com](http://www.liebherr.com)

---

---

---

---